



АКТУАЛЬНЫЕ ИССЛЕДОВАНИЯ

МЕЖДУНАРОДНЫЙ НАУЧНЫЙ ЖУРНАЛ

ISSN 2713-1513

#4(83)

2022

Актуальные исследования

Международный научный журнал
2022 • № 4 (83)

Издается с ноября 2019 года

Выходит еженедельно

ISSN 2713-1513

Главный редактор: Ткачев Александр Анатольевич, канд. социол. наук

Ответственный редактор: Ткачева Екатерина Петровна

Статьи, поступающие в редакцию, рецензируются.
За достоверность сведений, изложенных в статьях, ответственность несут авторы.
Мнение редакции может не совпадать с мнением авторов статей.
При использовании и заимствовании материалов ссылка на издание обязательна.
Материалы публикуются в авторской редакции.

РЕДАКЦИОННАЯ КОЛЛЕГИЯ

Абидова Гулмира Шухратовна, доктор технических наук, доцент (Ташкентский государственный транспортный университет)

Альборад Ахмед Абуди Хусейн, преподаватель, PhD, Член Иракской Ассоциации спортивных наук (Университет Куфы, Ирак)

Аль-бутбахак Башшар Абуд Фадхиль, преподаватель, PhD, Член Иракской Ассоциации спортивных наук (Университет Куфы, Ирак)

Альхаким Ахмед Кадим Абдуалкарем Мухаммед, PhD, доцент, Член Иракской Ассоциации спортивных наук (Университет Куфы, Ирак)

Асаналиев Мелис Казыкеевич, доктор педагогических наук, профессор, академик МАНПО РФ (Кыргызский государственный технический университет)

Атаев Загир Вагитович, кандидат географических наук, проректор по научной работе, профессор, директор НИИ биогеографии и ландшафтной экологии (Дагестанский государственный педагогический университет)

Бафоев Феруз Муртазоевич, кандидат политических наук, доцент (Бухарский инженерно-технологический институт)

Гаврилин Александр Васильевич, доктор педагогических наук, профессор, Почетный работник образования (Владимирский институт развития образования имени Л.И. Новиковой)

Галузо Василий Николаевич, кандидат юридических наук, старший научный сотрудник (Научно-исследовательский институт образования и науки)

Григорьев Михаил Федосеевич, кандидат сельскохозяйственных наук, доцент (Арктический государственный агротехнологический университет)

Губайдуллина Гаян Нурахметовна, кандидат педагогических наук, доцент, член-корреспондент Международной Академии педагогического образования (Восточно-Казахстанский государственный университет им. С. Аманжолова)

Ежкова Нина Сергеевна, доктор педагогических наук, профессор кафедры психологии и педагогики (Тульский государственный педагогический университет им. Л.Н. Толстого)

Жилина Наталья Юрьевна, кандидат юридических наук, доцент (Белгородский государственный национальный исследовательский университет)

Ильина Екатерина Александровна, кандидат архитектуры, доцент (Государственный университет по землеустройству)

Каландаров Азиз Абдурахманович, PhD по физико-математическим наукам, доцент, декан факультета информационных технологий (Гулистанский государственный университет)

Карпович Виктор Францевич, кандидат экономических наук, доцент (Белорусский национальный технический университет)

Кожевников Олег Альбертович, кандидат юридических наук, доцент, Почетный адвокат России (Уральский государственный юридический университет)

Колесников Александр Сергеевич, кандидат технических наук, доцент (Южно-Казахстанский университет им. М. Ауэзова)

Копалкина Евгения Геннадьевна, кандидат философских наук, доцент (Иркутский национальный исследовательский технический университет)

Красовский Андрей Николаевич, доктор физико-математических наук, профессор, член-корреспондент РАЕН и АИН (Уральский технический институт связи и информатики)

Кузнецов Игорь Анатольевич, кандидат медицинских наук, доцент, академик международной академии фундаментального образования (МАФО), доктор медицинских наук РАГПН,

профессор, почетный доктор наук РАЕ, член-корр. Российской академии медико-технических наук (РАМТН) (Астраханский государственный технический университет)

Литвинова Жанна Борисовна, кандидат педагогических наук (Российский государственный университет правосудия)

Мамедова Наталья Александровна, кандидат экономических наук, доцент (Российский экономический университет им. Г.В. Плеханова)

Мукий Юлия Викторовна, кандидат биологических наук, доцент (Санкт-Петербургская академия ветеринарной медицины)

Никова Марина Александровна, кандидат социологических наук, доцент (Московский государственный областной университет (МГОУ))

Насакаева Бакыт Ермекбайкызы, кандидат экономических наук, доцент, член экспертного Совета МОН РК (Карагандинский государственный технический университет)

Олешкевич Кирилл Игоревич, кандидат педагогических наук, доцент (Московский государственный институт культуры)

Попов Дмитрий Владимирович, PhD по филологическим наукам, доцент (Андижанский государственный университет)

Пятаева Ольга Алексеевна, кандидат экономических наук, доцент (Российская государственная академия интеллектуальной собственности)

Редкоус Владимир Михайлович, доктор юридических наук, профессор (Институт государства и права РАН)

Самович Александр Леонидович, доктор исторических наук, доцент (ОО «Белорусское общество архивистов»)

Сидикова Тахира Далиевна, PhD, доцент (Ташкентский государственный транспортный университет)

Таджибоев Шарифджон Гайбуллоевич, кандидат филологических наук, доцент (Худжандский государственный университет им. академика Бободжона Гафурова)

Тихомирова Евгения Ивановна, доктор педагогических наук, профессор, Почётный работник ВПО РФ, академик МААН, академик РАЕ (Самарский государственный социально-педагогический университет)

Хаитова Олмахон Саидовна, кандидат исторических наук, доцент, Почетный академик Академии наук «Турон» (Навоийский государственный горный институт)

Цуриков Александр Николаевич, кандидат технических наук, доцент (Ростовский государственный университет путей сообщения (РГУПС))

Чернышев Виктор Петрович, кандидат педагогических наук, профессор, Заслуженный тренер РФ (Тихоокеанский государственный университет)

Шаповал Жанна Александровна, кандидат социологических наук, доцент (Белгородский государственный национальный исследовательский университет)

Шошин Сергей Владимирович, кандидат юридических наук, доцент (Саратовский национальный исследовательский государственный университет имени Н.Г. Чернышевского)

Эшонкулова Нуржахон Абдужабборовна, PhD по философским наукам, доцент (Навоийский государственный горный институт)

Яхшиева Зухра Зиятовна, доктор химических наук, доцент (Джиззакский государственный педагогический институт)

СОДЕРЖАНИЕ

БИОЛОГИЯ

Константинов А.Б., Царапкин Л.В.

МОРФОМЕТРИЧЕСКАЯ ХАРАКТЕРИСТИКА СЕРДЦА СПОРТСМЕНОВ

ПАУЭРЛИФТЕРОВ.....7

РАДИОТЕХНИКА, ЭЛЕКТРОНИКА

Нелюцков М.А., Большакова В.Е., Гаврина Д.Ф.

АНАЛОГОВО-ЦИФРОВЫЕ ПРЕОБРАЗОВАТЕЛИ..... 10

ТРАНСПОРТНЫЕ КОММУНИКАЦИИ

Князев Д.П., Зварыч Е.Б.

СРАВНИТЕЛЬНАЯ ОЦЕНКА МЕТОДОВ ДИСПЕТЧЕРИЗАЦИИ КАРЬЕРНОГО

АВТОТРАНСПОРТА 16

ИНФОРМАЦИОННЫЕ ТЕХНОЛОГИИ, ТЕЛЕКОММУНИКАЦИИ

Высочкин Д.С., Рассамаха Д.В., Синицына А.С.

ВОЗМОЖНОСТЬ РАЗВИТИЯ ИНТЕГРИРОВАННОЙ ЛОГИСТИКИ В УСЛОВИЯХ

ЦИФРОВОЙ ТРАНСФОРМАЦИИ..... 20

ФИЛОЛОГИЯ, ИНОСТРАННЫЕ ЯЗЫКИ, ЖУРНАЛИСТИКА

Михайлова М.В.

ФЕНОМЕН ЖЕНСКИХ ЖУРНАЛОВ В АНГЛИЙСКОЙ ЛИТЕРАТУРЕ XVIII ВЕКА..... 24

КУЛЬТУРОЛОГИЯ, ИСКУССТВОВЕДЕНИЕ, ДИЗАЙН

Манукян Е.В.

ИГРА КВН: СОЦИАЛЬНЫЕ ФУНКЦИИ И ОСОБЕННОСТИ ЖАНРА..... 29

ЮРИСПРУДЕНЦИЯ

Зуев В.А.

БАНКРОТСТВО ФИЗИЧЕСКИХ ЛИЦ 33

Летягин М.И. ОСОБЕННОСТИ ПРАВОВОГО РЕГУЛИРОВАНИЯ ДЕЯТЕЛЬНОСТИ АРБИТРАЖНОГО УПРАВЛЯЮЩЕГО.....	36
Ригун А.Д. ПОНЯТИЕ И СИСТЕМА ТАМОЖЕННЫХ ПРЕСТУПЛЕНИЙ В РОССИЙСКОМ УГОЛОВНОМ ЗАКОНОДАТЕЛЬСТВЕ	39
Селиванова Е.В. ОСОБЕННОСТИ СОСТАВОВ С АДМИНИСТРАТИВНОЙ ПРЕЮДИЦИЕЙ В РОССИЙСКОМ УГОЛОВНОМ ПРАВЕ	43
Яськов А.М. ПРОБЛЕМЫ ПРИМЕНЕНИЯ ИНСТИТУТА НАЛОЖЕНИЯ АРЕСТА НА ИМУЩЕСТВО И ПУТИ ИХ РЕШЕНИЯ	48

ГОСУДАРСТВЕННОЕ И МУНИЦИПАЛЬНОЕ УПРАВЛЕНИЕ

Воробей О.Ф. ТЕОРЕТИЧЕСКИЕ ОСНОВЫ ИССЛЕДОВАНИЯ СОПРОТИВЛЕНИЯ МУНИЦИПАЛЬНЫХ СЛУЖАЩИХ ОРГАНИЗАЦИОННЫМ ИЗМЕНЕНИЯМ	51
---	----

ЭКОНОМИКА, ФИНАНСЫ

Горина М.С., Грязева Ю.А. СОВРЕМЕННЫЕ КОНЦЕПЦИИ АНАЛИЗА ЭКОНОМИЧЕСКОГО СОСТОЯНИЯ ПРЕДПРИЯТИЯ.....	55
--	----

ОБРАЗОВАНИЕ, ПЕДАГОГИКА

Аблямитова Л.Х., Комар А.А. ФОРМИРОВАНИЕ ВОООБРАЖЕНИЯ У ДЕТЕЙ МЛАДШЕГО ШКОЛЬНОГО ВОЗРАСТА В ПРОЦЕССЕ ТВОРЧЕСКОЙ ДЕЯТЕЛЬНОСТИ.....	58
Ахмерова Г.А., Фомина М.В., Соколова О.Я., Ракипова И.Р., Укубаева Д.Г. ОНЛАЙН-ПЛАТФОРМЫ И ВЭБ-ИНСТРУМЕНТЫ ДЛЯ ОБЕСПЕЧЕНИЯ ЭФФЕКТИВНОГО ДИСТАНЦИОННОГО ОБУЧЕНИЯ В МЕДИЦИНСКОМ ВУЗЕ	61
Вершков А.С., Андросов А.Ю., Алдошин М.В., Дряблов С.А., ТРАДИЦИИ РУССКИХ ВОИНОВ.....	64
Кенжигалиева А.С. МЕТОДИКА ОБУЧЕНИЯ ПРОИЗНОШЕНИЮ АНГЛИЙСКОГО ЯЗЫКА.....	68
Кужугет А.С. ОРГАНИЗАЦИОННО-УПРАВЛЕНЧЕСКАЯ ДЕЯТЕЛЬНОСТЬ В ДЕТСКОМ САДУ С ПРИЁМНЫМИ СЕМЬЯМИ	71
Лукашева Е.П., Войтова Е.В., Шапошникова Т.В., Дубинина Е.П. ФОРМИРОВАНИЕ ЗДОРОВЬЕСБЕРЕГАЮЩИХ ТЕХНОЛОГИЙ ОБУЧАЮЩИХСЯ С ОВЗ В УСЛОВИЯХ ШКОЛЫ-ИНТЕРНАТА	74

Мельникова М.В., Свёрлышков А.В. ФОРМИРОВАНИЕ ПРОФЕССИОНАЛЬНОГО САМООПРЕДЕЛЕНИЯ ШКОЛЬНИКОВ	78
Судацова Р.С. ДУХОВНО-НРАВСТВЕННОЕ ВОСПИТАНИЕ НА ОСНОВЕ ПРАВОСЛАВНЫХ ТРАДИЦИЙ.....	80
Уварова А.В. РЕАЛИЗАЦИЯ ЦЕННОСТНОГО ПОТЕНЦИАЛА МУЗЫКАЛЬНОГО ИСКУССТВА НА УРОКАХ МУЗЫКИ В ОБЩЕОБРАЗОВАТЕЛЬНОЙ ШКОЛЕ	83
Холод М.Е., Лямзин Е.Н. СРЕДСТВА ВОСПИТАНИЯ ДИСЦИПЛИНИРОВАННОСТИ У ВОЕННОСЛУЖАЩИХ	86

ФИЗИЧЕСКАЯ КУЛЬТУРА И СПОРТ

Алтынцев В.В. ПРИМЕНЕНИЕ ВИДЕОАНАЛИЗА В ГРЕБНОМ СПОРТЕ	88
Зверева С.Н., Засуха С.С. ОСОБЕННОСТИ ПСИХОЛОГИЧЕСКОЙ ПОДГОТОВКИ ЮНЫХ ФУТБОЛИСТОВ	91
Осауленко А.В. СОВЕРШЕНСТВОВАНИЕ БАЗОВОЙ ФИЗИЧЕСКОЙ ПОДГОТОВКИ КУРСАНТОВ ВЫСШИХ УЧЕБНЫХ ЗАВЕДЕНИЙ МИНИСТЕРСТВА ОБОРОНЫ РОССИЙСКОЙ ФЕДЕРАЦИИ.....	95
Саттаров А.А., Лямзин Е.Н. ОТНОШЕНИЕ СОВРЕМЕННОЙ МОЛОДЁЖИ К СПОРТУ	99

БИОЛОГИЯ

КОНСТАНТИНОВ Александр Борисович

тренер, мастер спорта РФ по пауэрлифтингу,
Фитнес клуб «Гризли», Россия, г. Волгоград

ЦАРАПКИН Леонид Виллиевич

кандидат биологических наук, доцент,
Волгоградский государственный технический университет,
Россия, г. Волгоград

МОРФОМЕТРИЧЕСКАЯ ХАРАКТЕРИСТИКА СЕРДЦА СПОРТСМЕНОВ ПАУЭРЛИФТЕРОВ

Аннотация. Рассматриваются изменения морфометрических параметров сердца юношей, профессионально занимающихся пауэрлифтингом. Показано, что у спортсменов пауэрлифтеров, морфометрические параметры сердца характеризуются, главным образом, увеличением толщины стенок сердца, что характерно для изометрических нагрузок и что свидетельствует о физиологическом ремоделировании левого желудочка сердца у спортсменов.

Ключевые слова: пауэрлифтинг, морфометрические параметры сердца, физиологическое ремоделирование сердца.

Актуальность. Занятия спортом, особенно спортом высших достижений, относятся к экстремальным воздействиям на организм человека. вследствие этого могут вызывать отклонения от нормальных процессов жизнедеятельности которые требуют пристального изучения с целью оценки и коррекции возникающих при этом морфологических и физиологических перестроек как органов, так и систем организма спортсмена.

Систематические спортивные тренировочные нагрузки оказывают существенное влияние на морфофункциональное состояние аппарата кровообращения и, в частности, сердца, а также на полноценность механизмов его регуляции [1].

Ввиду вышеизложенного, сравнительное изучение адаптационных изменений структурно-функционального состояния сердца у спортсменов различной специализации и квалификации имеет несомненную актуальность, поскольку интеграция (взаимодействие) специфически функционирующих структур, в данном случае морфофункциональные характеристики сердца создают новое качество –

функциональный процесс, что в целом и определяет успешность спортивной деятельности.

Целью исследования явилось изучение морфометрических параметров сердца юношей спортсменов пауэрлифтеров высокой спортивной квалификации как функциональные особенности адаптации сердца к физическим нагрузкам статического характера, согласно классификации Л.П. Матвеева (1977), по данным эхокардиометрического исследования.

С целью решения задач, поставленных в исследовании, был произведен анализ результатов плановых осмотров юношей спортсменов пауэрлифтеров высокой спортивной квалификации, а также результатов плановых осмотров юношей сопоставимого возраста.

Все обследованные являлись жителями Волгоградского региона. По национальному признаку обследованные лица не дифференцировались.

Было отобраны результаты плановых обследований 16 спортсменов пауэрлифтеров, из которых 7 человек имели спортивную квалификацию кандидат в мастера спорта и 9 человек

имели спортивную квалификацию мастера спорта. Контрольную группу составили юноши других спортивных специализаций низкой спортивной квалификации ($n=15$).

Все группы были представлены спортсменами приблизительно одного возраста, $22 \pm 1,7$ года.

При анализе результатов плановых осмотров изучаемого контингента было выявлено отсутствие статистически достоверных различий в антропометрических параметрах, таких как рост и вес тела, площади поверхности тела,

а также соотношение массы тела к росту, что позволяет объяснить выявленные у них различия эхокардиографических показателей спецификой их основной двигательной деятельности, спортивной специализацией.

Морфометрические параметры сердца были получены с использованием метода ультразвукового исследования сердца (эхокардиографии).

В таблице представлены изучаемые морфометрические параметры сердца.

Таблица

Регистрируемые морфометрические параметры анатомических образований сердца у обследованных юношей

Параметр
Левый желудочек
Конечный диастолический размер (см.)
Конечный систолический размер (см.)
Задняя стенка левого желудочка (Диастолическая толщина)
На уровне митрального клапана (см.)
Срединный размер (см.)
Верхушечный размер (см.)
Межжелудочковая перегородка (Диастолическая толщина)
На уровне митрального клапана (см.)
Срединный размер (см.)
Верхушечный размер (см.)

Полученные в исследовании данные заносились в общую таблицу данных в среде Excel пакета Microsoft® Office 2007 для последующей обработки.

Статистическая обработка экспериментальных данных осуществлялась с помощью пакета программ Statistica 6.0. Различия считались достоверными при $p < 0,05$.

В исследовании выявлены статистически достоверные различия по величине конечного диастолического размера левого желудочка (размер желудочка, который он имеет во время сокращения) у юношей пауэрлифтеров который составил $5,17 \pm 0,14$ см по сравнению с контрольной группой ($4,80 \pm 0,12$ см.) соответственно.

Увеличение конечного диастолического размера свидетельствует о дилатации полости левого желудочка.

Выявлено статистически достоверное увеличение конечного систолического размера левого желудочка у юношей пауэрлифтеров по сравнению с контрольной группой ($3,24 \pm 0,05$ см., $3,09 \pm 0,09$ см.).

По толщине стенок левого желудочка можно судить о наличии или отсутствии его

гипертрофии [2]. По другим морфометрическим параметрам сердца изучаемого контингента статистически достоверны различий не выявлено.

Полученные данные свидетельствуют о морфологических отличиях структурных показателей сердца у спортсменов пауэрлифтеров, что согласуется с данными других исследователей [1] и отражает преимущественную направленность их спортивной деятельности. У спортсменов пауэрлифтеров структурные показатели сердца характеризуются, главным образом, увеличением толщины стенок сердца, что характерно для изометрических нагрузок, что и свидетельствует о физиологическом ремоделировании левого желудочка сердца у спортсменов, что подтверждает данные ранее проведенных исследований в этом проблемном поле [3, 4, 5].

Литература

1. Смоленский А.В. Особенности физиологического ремоделирования «спортивного сердца» / А.В. Смоленский, Ю.А. Михайлова, З.Б. Борисова, Б.Г. Белоцерковский, А.Ю. Любина // Материалы Всероссийской (с

международным участием) научно-практической конференции «Спортивная медицина. здоровье и физическая культура. Сочи-2012». С. 7-17.

2. Рыбакова М.К., Митьков В.В. Дифференциальная диагностика в эхокардиографии 2011, 232 с.

3. Конотобсков П.Ю. Функциональная характеристика сердца у спортсменов Волгоградской области в связи со спортивной специализацией/ Е.В. Зубарева, Р.П. Самусев // Сб. XXII съезд Физиологического общества имени

И. П. Павлова: Тезисы докладов. – Волгоград: Изд-во ВолгГМУ, 2013. – С. 243-244.

4. Дьяков В.Г. Спортивная специализация и структурно-функциональные показатели сердца / В.Г. Дьяков, Р.П. Самусев, Л.В. Царапкин Л.В. // Материалы XIX международного конгресса «Олимпийский спорт и спорт для всех» 2015, Ереван, Армения. - С. 504-508.

5. Хрущев, С.В. Спортивное сердце // Физкультура в профилактике, лечении и реабилитации. - 2008. - № 2 (25). - С. 55-64.

KONSTANTINOV Alexander Borisovich

Coach, Master of Sports of the Russian Federation in powerlifting,
Grizzly Fitness Club, Russia, Volgograd

TSARAPKIN Leonid Willijevic

PhD in Biological Sciences, Associate Professor,
Volgograd State Technical University,
Russia, Volgograd

MORPHOMETRIC CHARACTERISTICS OF THE HEART OF ATHLETES POWERLIFTERS

Abstract. *Changes in morphometric parameters of the heart of young men professionally engaged in powerlifting are considered. It is shown that in athletes of powerlifters, morphometric parameters of the heart are characterized mainly by an increase in the thickness of the walls of the heart, which is characteristic of isometric loads, which indicates physiological remodeling of the left ventricle of the heart in athletes.*

Keywords: *powerlifting, morphometric parameters of the heart, physiological remodeling of the heart.*

РАДИОТЕХНИКА, ЭЛЕКТРОНИКА

НЕЛЮЦКОВ Михаил Александрович

студент, Пензенский государственный университет,
Россия, г. Пенза

БОЛЬШАКОВА Виктория Евгеньевна

студентка, Пензенский государственный университет,
Россия, г. Пенза

ГАВРИНА Дарья Федоровна

магистрант, Пензенский государственный университет,
Россия, г. Пенза

АНАЛОГОВО-ЦИФРОВЫЕ ПРЕОБРАЗОВАТЕЛИ

Аннотация. В данной статье рассмотрены основные типы аналого-цифровых преобразователей: прямого преобразования, последовательного приближения, дельта-сигма. Особое внимание уделено основным плюсам и минусам АЦП данных типов, скоростям обработки информации, принципам работы, а также приведены некоторые характеристики современных АЦП.

Ключевые слова: аналого-цифровой преобразователь, бит, прямое преобразование, последовательное приближение, дельта-сигма АЦП, компаратор, аналоговый сигнал, цифровой сигнал, шум.

Введение

Задача АЦП – это преобразование напряжения в последовательность цифровых значений этого напряжения, которое измеряется через равные промежутки времени. Разрядность выходных данных является одним из основных параметров АЦП. Данный параметр обеспечивает отношение сигнал/шум преобразования и в конечном итоге динамический диапазон цифрового сигнала. Данное отношение (сигнал/шум) стараются увеличивать, для этого увеличивают разрядность АЦП. Отношение сигнал/шум аналого-цифрового преобразователя определяется исходя из формулы:

$$SN = N \cdot 6,02 + 1,76 \text{ (дБ)}$$

где N – количество двоичных разрядов на выходе АЦП [1].

Еще одним важным параметром АЦП является время получения сигнала на выходе. Одной из сложнейших задач при создании АЦП является возможность получения одновременно большой разрядности и высокой скорости преобразования.

Типы АЦП

В современном мире существуют различные виды АЦП, некоторые из них:

- прямого преобразования
- последовательного приближения
- дельта-сигма

АЦП прямого преобразования

Аналого-цифровые преобразователи данного типа были разработаны в 1960-1970 годах, а в 1980 стали производиться в виде интегральных микросхем. Зачастую их применяют в АЦП конвейерного типа (рис.1) [2, 3].

Конвейерная работа АЦП, применяется в параллельно-последовательных АЦП прямого преобразования. В них данные передаются по мере готовности, до окончания преобразования в отличие от обычного режима работы, когда данные передаются лишь после полного преобразования. АЦП прямого преобразования обладают разрядностью 6-8 бит и скоростью до 1 GSPS.



Рис. 1. Структурная схема АЦП прямого преобразования

АЦП данного типа работают по очень простому принципу. Исходный сигнал подается на все положительные входы компараторов одновременно, а к минусовым подтягивается опорное напряжение, пропущенное через делители. Таким образом, напряжение принимает дробные значения от опорного напряжения. Например, это может быть $1/16$, $3/16$, $5/16$, $7/16$, $9/16$, $11/16$, $13/16$.

Далее происходит сравнение подаваемого напряжения с напряжением на делителях. В том случае, когда подаваемое напряжение больше, мы получаем на выходе логическую единицу, в противном же случае ноль. Затем приоритетный шифратор формирует двоичный код. Этот код фиксируется выходным регистром.

Однако у АЦП данного типа есть недостаток. Для того чтобы получить N разрядов, необходимо 2^N компараторов. Для того, чтобы получить 8 разрядов необходим 256 компараторов, а для 24 – свыше 16 млн. К сожалению, наука и техника не достигла высот, необходимых для создания таких АЦП [4].

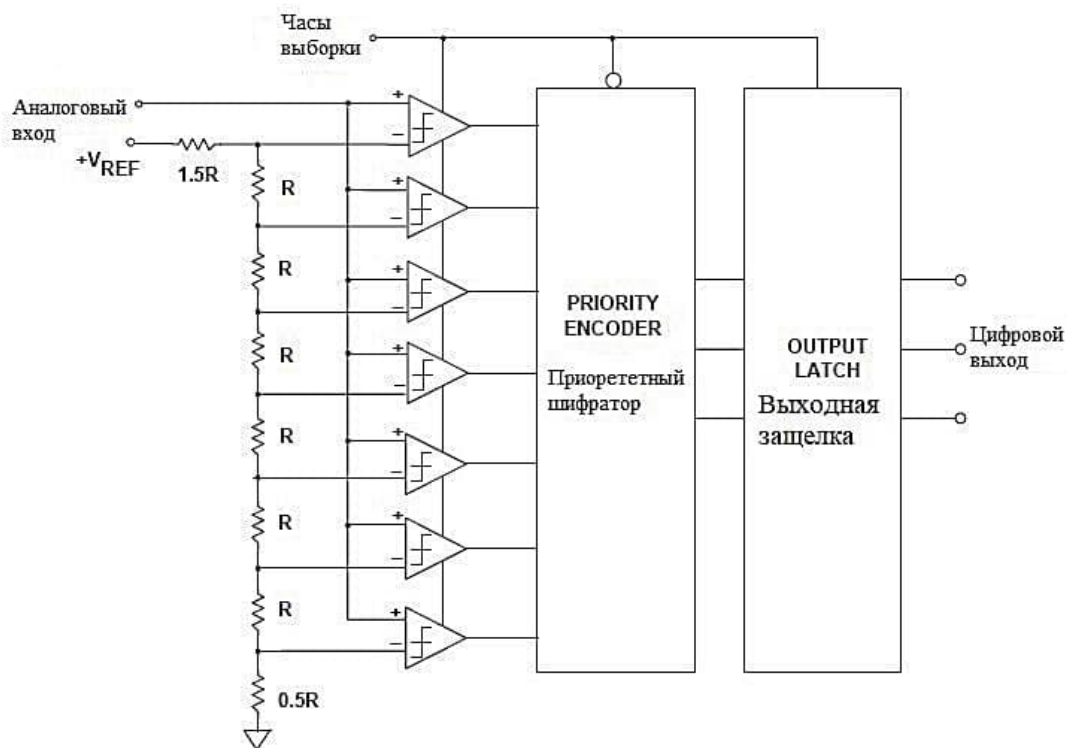
АЦП последовательного приближения

В основе АЦП данного типа лежит алгоритм взвешивания, разработанный Фибоначчи.

АЦП последовательного приближения работает по принципу сравнения величины входного сигнала с рядом опорных величин. Данное

сравнение проходит по следующему алгоритму:

1. На входе АЦП устанавливается величина равная $1/2$ от опорного напряжения.
2. В том случае, когда входное напряжение оказывается выше установленной величины, происходит его сравнение с величиной равной $3/4$ от опорного напряжения, в противном случае сравнение происходит с величиной равной $1/4$ от опорного напряжения.
3. Данная последовательность повторяется n-е количество раз. Данное число порождает n бит результата

АЦП данного типа состоят из ряда узлов (рис.2):

- Компаратора, предназначенного для сравнения входного напряжения с опорным
- Цифро-аналогового преобразователя, который формирует опорное напряжение, основываясь на поступающий, на вход цифровой код (DAC – digital-to-analogconverter)
- Регистра последовательного приближения. Его задачей является последовательное приближение по средствам генерации значения кода, подающегося на вход ЦАП (SAR – Structure activity relationship)
- Схемы выборки-хранения, которая «запоминает» значение аналогового сигнала и сохраняет его таковым на протяжении всего цикла (S/H – sample and hold circuit)



Рис. 2. Структурная схема АЦП последовательного приближения

Основным достоинством АЦП данного типа является высокая скорость работы. Однако точность таких преобразователей ограничена точностью внутреннего ЦАП и составляет 16-18 бит.

Дельта-сигма АЦП

Принцип действия дельта-сигма АЦП немного сложнее и отличается от типов АЦП, рассмотренных выше. Он заключается в сравнении напряжения, полученного с входа со значением, которое накопил интегратор (рис.3).

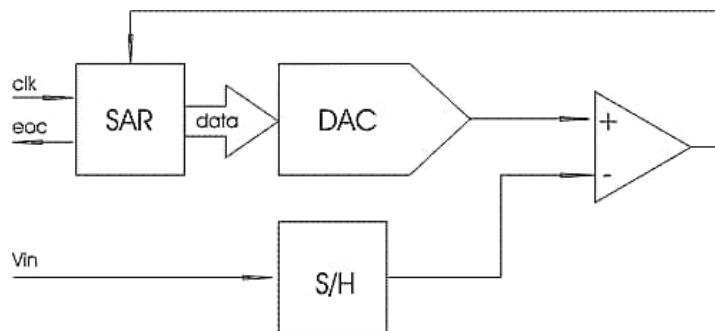

Рис. 3. Сигма-дельта АЦП как следящая система

Интегратор получает сигналы положительной или отрицательной полярности, которая зависит от результата сравнения. Простыми словами данный тип АЦП представляет собой

систему слежения напряжение на выходе интегратора «отслеживает» входное напряжение (рис.4).

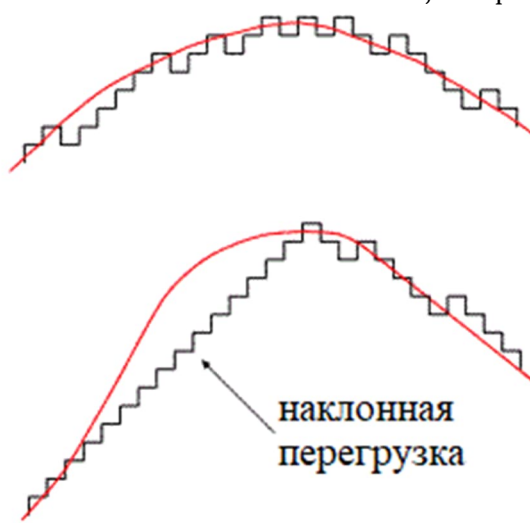

Рис. 4. Структурная схема сигма-дельта АЦП

По окончании работы мы получаем на выходе компаратора ряд нулей и единиц. Затем данный ряд проходит через цифровой ФНЧ, в результате получается N-битный результат.

На рис. 5 мы можем видеть сигналы в АЦП при нулевом уровне на выходе (сверху) и при уровне равном половине опорного напряжения (снизу).

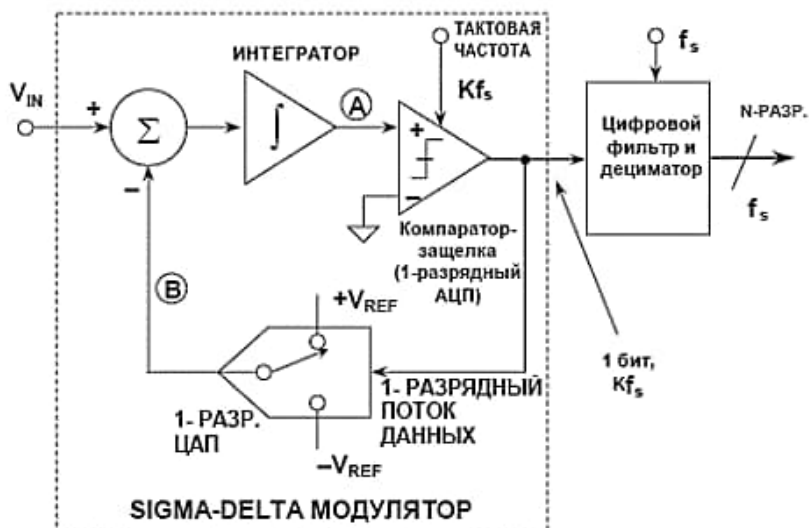

Рис. 5. Сигналы в АЦП при разных уровнях сигнала на входе

Главной особенностью сигма-дельта АЦП является высокая точность, причиной тому

является крайне низкий уровень собственного шума.

Таблица

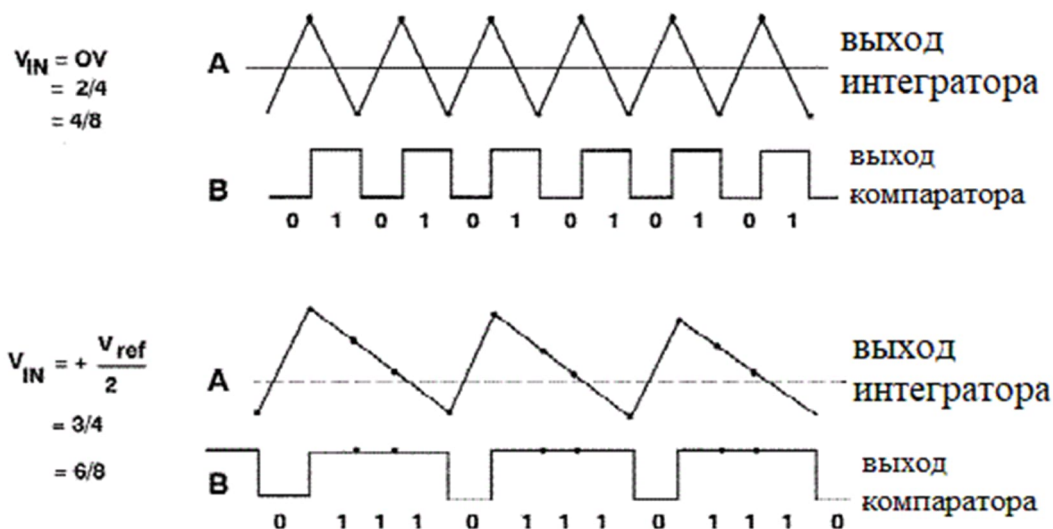
Сравнительная таблица для различных АЦП

Наименование	Разрядность, бит	Частота преобразования, Выб/с	Тип
ADS1115	16	8 - 860	Дельта-сигма
AD7799	24	4,17 - 470	
LTC2442	24	7 К	
AD7276	12	3 М	Последовательного приближения
LTC1867	16	200 К	
AD7641	18	1,5 - 2 М	
Входящие в структуру микроконтроллера			
ATmega328P, ATmega8, ATmega2560	10	3,8 - 76 К	Последовательного приближения
STM32F103...	12	1 М	

Зачастую появляется необходимость в подключении АЦП к устройствам вывода информации. Для этого используют различные интерфейсы передачи данных.

Типы интерфейсов

SPI (от английского *Serial Peripheral Interface*, что переводится как последовательный периферийный интерфейс) – последовательный, полнодуплексный стандарт передачи данных. Обеспечивает высокую скорость работы микроконтроллеров с периферийными устройствами, при этом обладает высокой надежностью.

Передача данных через такой интерфейс осуществляется пакетами, длина которых составляет 8 бит. Ведущее устройство инициирует цикл связи по средствам установки низкого уровня на выводе того устройства, с которым необходимо установить соединение (подчиненного устройства (SS)). При низком уровне сигнала SS:

- ведомое устройство находится в активном состоянии;
- вывод MISO переводится в режим «выход»;
- тактовый сигнал SCLK от ведущего устройства принимается ведомым и запускает

считывание на входе MOSI передаваемых значений.

Данные, которые необходимо передать в сдвиговые регистры обоих устройств. Ведущее устройство генерирует импульсы синхронизации на линии SCLK, в результате чего устройства обмениваются данными по линии MOSI от

ведущего устройства к ведомому и по линии MISO в обратном направлении (рис. 6). Как правило, передача осуществляется, начиная со старших битов, однако в ряде случаев производители допускают изменение порядка передачи битов программными методами.



Рис. 6. Структура связей интерфейса SPI

QSPI

Основным отличием интерфейса QSPI от SPI является наличие буфера данных размером 32 байт, а также возможность подключения 16 периферийных устройств. При использовании SPI интерфейса так же можно управлять 16 устройствами, однако в данном случае реализация механизма переключения задействует процессорный ресурс.

MICROWIRE

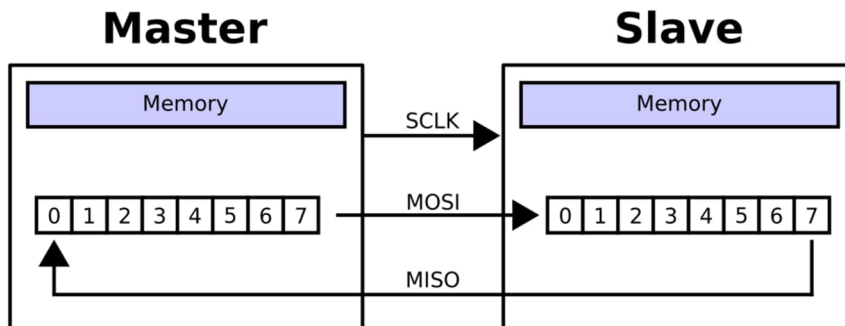
Интерфейсы MICROWIRE устроены, по типу SPI интерфейсов, за исключением того, что в нем присутствуют дополнительные управляющие сигналы (ORG, WP) (рис. 7). Они не задействуются при обмене данными, но влияют на корректность чтения и записи. Скорость передачи данных у интерфейсов MICROWIRE в 2 раз меньше, чем у SPI и составляет 5 Мбит/сек.



Рис. 7. Структура интерфейса MICROWIRE

На рисунке: CS – выбор чипа, SK – генератор тактовых импульсов, SI – вход последовательных данных, SO – выход последовательных данных.

Считывание данных осуществляется по средствам двухбитной команды (CMD и 6-разрядный адрес, RADDR или WADDR) до тех пор, пока данные по предыдущему адресу выводятся одновременно.

Вывод

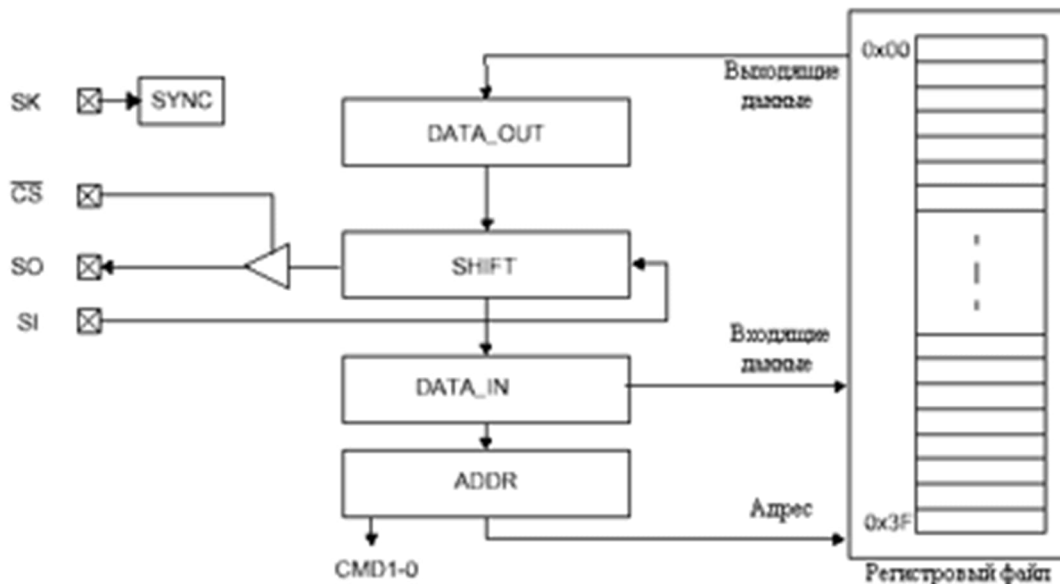
В ходе данной статьи были рассмотрены типы аналого-цифровых преобразователей, изучены их принципы работы, основные плюсы и минусы. Также внимание было уделено описанию интерфейсов подключения АЦП к другим устройствам.

Литература

1. <https://clck.ru/aq83F>
2. <https://www.microchipinf.com/articles/69/1105>
3. <https://principraboty.ru/princip-raboty-acp-sigma-delta-acp/>
4. <https://clck.ru/aq83J>
5. <https://www.analog.com/ru/products/ad7766.html#>
6. <https://clck.ru/aq83W>
7. Микросхемы АЦП и ЦАП. - Издательский дом «Додэка-XX1», 2005. -432 е.: ил. + CD. - (Серия «Интегральные микросхемы»).
8. Магда Ю.С. Микроконтроллеры серии 8051: практический подход. - ДМК Пресс, 2008 – 228с.
9. Хартов В. Микроконтроллеры AVR. Практикум для начинающих. – Изд-во МГТУ им Н.Э. Баумана, 2012 – 280с.
10. Заец Н.И. Радиолобительские конструкции на PIC-микроконтроллерах. Книга 3. – СОЛОН Пресс, 2011 – 240с.

NELYUTSKOV Mikhail Aleksandrovich
student, Penza State University, Russia, Penza

BOLSHAKOVA Victoria Evgenievna
student, Penza State University, Russia, Penza

GAVRINA Daria Fedorovna
Master's student, Penza State University, Penza, Russia

ANALOG-TO-DIGITAL CONVERTERS

Abstract. *This article discusses the main types of analog-to-digital converters: direct conversion, successive approximation, delta sigma. Particular attention is paid to the main advantages and disadvantages of these types of ADCs, information processing speeds, operating principles, and also some characteristics of modern ADC.*

Keywords: *analog-to-digital converter, bit, direct conversion, successive approximation, delta-sigma ADC, comparator, analog signal, digital signal, noise.*

ТРАНСПОРТНЫЕ КОММУНИКАЦИИ

КНЯЗЕВ Данил Петрович

студент, Сибирский государственный индустриальный университет,
Россия, г. Новокузнецк

ЗВАРЫЧ Евгений Богданович

кандидат технических наук, Сибирский государственный индустриальный университет,
Россия, г. Новокузнецк

СРАВНИТЕЛЬНАЯ ОЦЕНКА МЕТОДОВ ДИСПЕТЧЕРИЗАЦИИ КАРЬЕРНОГО АВТОТРАНСПОРТА

***Аннотация.** В работе предлагается увеличить скорость реакции мультиуровневой системы диспетчеризации для эффективной работы карьерного автотранспорта. Рассматривается работа двухуровневой диспетчерской модели ЭАК разреза.*

***Ключевые слова:** мультиуровневая система, диспетчеризация, карьерный транспорт, экскаваторно-транспортный комплекс, экскаватор.*

В стратегии «М самосвалов и N экскаваторов» происходит одновременное размещение M самосвалов между N экскаваторами, что обычно достигается методами комбинаторной оптимизации. Эта стратегия позволяет вам принимать решения о доставке на основе глобального взгляда на проблему, поскольку соответствующие алгоритмы учитывают взаимодействие между различными аспектами проблемы.

Такая задача формулируется либо как задача распределения, либо как транспортная задача (классические задачи исследования операций). Первая формулировка – это индивидуальное распределение карьерных самосвалов, что означает, что каждый экскаватор получит только один грузовик, и каждый грузовик может быть направлен только к одному экскаватору. Отсюда следует, что M должно быть больше или равно N. Во второй постановке рассматривается задача о доставке определенного количества товара от группы поставщиков к группе получателей. Цель состоит в том, чтобы минимизировать общие транспортные расходы, используя все возможности поставщиков и в то же время удовлетворяя все потребности получателей. В этом случае поставщиками

будут M самосвалов, а получателями N экскаваторов. Каждый поставщик предлагает одну единицу продукта, а каждому получателю необходимо определенное количество таких единиц, поэтому общее количество единиц, необходимых получателям, равно M [1].

На основе описания различных подходов и стратегий [2], а также их возможностей можно выделить некоторые условия, которые должны быть соблюдены при каждой качественной диспетчеризации карьерных машин в будущем.

Во-первых, такая система должна основываться на многоуровневом подходе, поскольку такой подход имеет серьезные преимущества перед одноуровневым. Они заключаются в основном в использовании системы предписаний, которая обеспечивает системе диспетчеризации гораздо более высокий уровень доступности информации, повышая качество диспетчеризации. Эти предписания задаются на верхнем уровне многоуровневых систем с помощью математических программ. Затем на эту «директиву» ссылаются при принятии оперативных диспетчерских решений. Математическая программа, используемая на верхнем уровне, может учитывать факторы, трудно

оперируемые в одноуровневых системах: требования к составу горной массы в пунктах выгрузки, коэффициенты вскрыши, минимальные и максимальные пределы производительности экскаватора и др. Для конкретных условия производства, несколько целевых предписаний: минимизировать затраты, максимизировать производительность или даже размер прибыли, если данные доступны.

Чтобы быть эффективными, многоуровневые системы должны быстро реагировать на любые серьезные изменения в состоянии системы. Сегодня это стало возможным благодаря новым технологиям сбора данных, а также эффективности последних версий программ математического программирования. Отсюда следует, что проблема сложности быстрой адаптации многоуровневых систем к постоянным сменам карьеры теряет актуальность. В идеале обновленные предписания должны отражать не только текущее состояние системы, но и учитывать события, которые могут произойти и тем самым изменить условия работы в ближайшем будущем.

Затем нужно определить стратегию доставки на нижний уровень. Оказывается, что с непрерывным увеличением мощности ЭВМ, а также постоянным совершенствованием методов решения задач поиска операций становится возможным повышение комбинаторного характера задачи отправки зенитных аппаратов в для интеграции решений последовательного распределения. Вместо того, чтобы принять тот факт, что транспортные грузовики ведут себя очень индивидуально, т. е. каждый транспортный грузовик движется к месту назначения, игнорируя влияние будущих распределений, следует признать, что грузовики могут работать вместе. Это может обеспечить только стратегия «М самосвалов и N экскаваторов», так как учитываются все возможности распределения рассматриваемых в данной задаче карьерных самосвалов. Тем не менее необходимо избегать неудобств, присущих постановке задачи распределения или перевозки товаров. Скорее, следует рассмотреть более общие математические формулировки для учета возможных взаимодействий между транспортными средствами, прибывающими из разных мест, особенно в отношении времени простоя грузовиков, которое может широко варьироваться от одного задания к другому.

Поскольку карьеры являются динамическими системами, информация постоянно меняется и должна часто обновляться. Для эффективного функционирования системы необходимо, чтобы информация о ее состоянии была доступна в режиме реального времени. Как упоминалось ранее, необходимые технологии уже существуют. Эти технологии в основном основаны на использовании GPS с интеграцией мониторов «жизненных показателей» и компьютеров в бортовое оборудование мобильной техники. Эта реализация позволяет использовать GPS более широко, чем просто определение местоположения карьерных самосвалов и экскаваторов в режиме реального времени. С помощью спутниковой навигации можно, например, определить скорость самосвала и убедиться, что каждый грузовик движется по правильному маршруту к месту назначения. Таким образом появляется возможность формировать и динамически обновлять статистические данные о времени различных рейсов, которые необходимо соблюдать с высочайшей точностью на протяжении всей смены, чтобы получать качественные указания от диспетчерской системы. Наконец, можно отслеживать изменения в статистике времени в пути, чтобы определить, ухудшаются ли дорожные условия в определенных районах; на этой основе можно планировать работы по ремонту дорог.

Основной задачей мониторов «жизненных сигналов» на борту карьерных самосвалов является выявление потенциальных механических проблем. Таким образом, чтобы уменьшить негативное влияние отказов грузовиков на производительность, вы можете отправить грузовик в ремонт сразу или запланировать его на более поздний срок (в зависимости от серьезности неисправности). Но вы можете использовать информацию с мониторов «показателей жизнедеятельности» и для задач системы диспетчеризации, чтобы повысить качество и оперативность принимаемых там решений. Таким же образом можно обновить статистику по времени в пути, так как текущая скорость самосвала всегда известна. Кроме того, контролируя температурный режим в двигателе и тормозной системе, можно, например, определить благоприятные и неблагоприятные условия эксплуатации, что может повлиять на различные статистические данные, получаемые из карьера.

Все это возможно только благодаря информации от работающих самосвалов. Но можно пойти и дальше, если учесть информацию, поступающую от экскаваторов. Например, используя мониторы состояния экскаватора в сочетании с GPS и геологической моделью скважины, можно определить тип горной массы, с которой работает экскаватор. Таким образом становится возможным получение информации о качестве каждой загрузки. Обладая этой информацией, помимо знания количества горной массы, загружаемой в автосамосвалы, можно тщательно проверять горную массу, направляемую в пункты обработки, и, следовательно, интегрировать требования к составу горной массы в диспетчерскую. решения.

Поскольку технологии сбора данных уже существуют и позволяют создавать достаточно сложные системы диспетчеризации, есть возможность приступить к разработке систем, соответствующих описанным выше требованиям.

Важнейшим элементом системы расстановки карьеров, оказывающим непосредственное влияние на качество ее функционирования, является стратегия, с помощью которой осуществляется оперативная расстановка карьерных машин на нижнем уровне многоуровневой системы. Поскольку погрузочно-транспортные процессы, протекающие в ЭАК карьеров, носят ярко выраженный стохастический характер, следует избегать использования аналитических методов для решения транспортной задачи (в ее распределении или транспортной постановке), так как они более характерны для описания детерминированных процессы. Имитационное моделирование предлагает большие возможности для решения подобных задач. Резюмируя сказанное выше, можно сделать следующие выводы.

1. Эффективность работы ЭАК современных карьеров во многом зависит от эффективности использования карьерных экскаваторов и самосвалов, которая определяется продолжительностью их простоя в течение смены в ожидании работы. В случае самосвалов требуется уменьшение времени простоя.

2. Основные резервы сокращения времени простоя погрузочно-транспортной техники заключаются в повышении эффективности системы диспетчеризации, используемой для карьерных машин в пределах карьера КЗК. Единого оптимального алгоритма распределения самосвалов по точкам погрузки создать не представляется возможным, и в каждом конкретном случае задача локальной оптимизации работы ЭАК решается математическими и эвристическими методами.

3. Предлагаемая модель распределения раздела ЭАК должна быть двухуровневой. На верхнем уровне устанавливается оптимальный план загрузки и транспортировки, который является целевым заданием (ТУ) для нижнего уровня. На нижнем уровне должен применяться алгоритм оптимального размещения майнинговых самосвалов в соответствии с выбранным критерием для достижения центра управления верхнего уровня. В качестве критерия для принятия решения о распределении может быть выбран комплексный критерий, учитывающий время полного простоя горно-погрузочной и транспортной техники, а также различные приоритеты экскаваторов и соответствующие им маршруты движения горной породы. масса.

4. Проведена сравнительная оценка с целью выявления перспективных направлений совершенствования диспетчеризации транспортных средств открытого типа.

Литература

1. Таха, Х.А. Введение в исследование операций, 7-е изд.: Пер. с англ. – М.:Издательский дом «Вильямс», 2007. – 912 с.: ил. – Парал. тит. англ. ISBN 978-5-8459-0740-0 (рус.)
2. Захаров А.Ю. Возможность реализации непрерывной диспетчеризации на основе решения оптимизационной задачи / А.Ю. Захаров, А.Ю. Воронов // Энергетическая безопасность России. Новые подходы к развитию угольной промышленности: материалы XIV международной научно-практической конференции, Кемерово, 18-21 сентября 2012 г. – Кемерово, 2012. – С. 166-168.

KNYAZEV Danil Petrovich

student, Siberian State Industrial University,
Russia, Novokuznetsk

ZVARYCH Evgeny Bogdanovich

PhD in Technical Sciences,
Siberian State Industrial University, Russia, Novokuznetsk

COMPARATIVE EVALUATION OF METHODS OF DISPATCHING CAREER VEHICLES

Abstract. *The paper proposes to increase the reaction rate of a multi-level dispatching system for the efficient operation of quarry vehicles. The work of a two-level dispatching model of the EAC section is considered.*

Keywords: *multilevel system, dispatching, quarry transport, excavator-transport complex, excavator.*

ИНФОРМАЦИОННЫЕ ТЕХНОЛОГИИ, ТЕЛЕКОММУНИКАЦИИ

ВЫСОЧКИН Дмитрий Станиславович

магистрант 2 курса, Российский университет транспорта (МИИТ),
Россия, г. Москва

РАССАМАХА Денис Васильевич

магистрант 2 курса, Российский университет транспорта (МИИТ),
Россия, г. Москва

СИНИЦЫНА Анна Сергеевна

научный руководитель, доцент кафедры «Логистические транспортные системы и технологии», кандидат технических наук, Российский университет транспорта (МИИТ),
Россия, г. Москва

ВОЗМОЖНОСТЬ РАЗВИТИЯ ИНТЕГРИРОВАННОЙ ЛОГИСТИКИ В УСЛОВИЯХ ЦИФРОВОЙ ТРАНСФОРМАЦИИ

Аннотация. В статье рассматривается возможность использования инструментов облачной аналитики в управлении цепями поставок. Развитие логистических систем в условиях цифровизации способствует появлению электронных баз данных. Инструменты облачной аналитики могут быть интересны для производителей с большой номенклатурой обрабатываемых изделий.

Ключевые слова: облачная аналитика, интегрированная логистика, цифровой обмен данными, информационная безопасность.

Предпосылки становления логистической концепции известны ещё со времён Первой мировой войны. Изначально, логистика, как наука, была отнесена к военной отрасли и позволяла своевременно обеспечивать вооружённые силы материальными ресурсами. К одному из последних этапов развития логистики, можно отнести период интеграции, который возник в конце XIX века и с 80-х годов активно развивается по настоящее время.

Современную логистическую деятельность можно разделить на два вида интеграции: вертикальную и горизонтальную. Первая, предполагает интеграцию управления материальными и сопутствующими информационными потоками внутри компании. Горизонтальная же логистическая интеграция предполагает развитие и объединение различных логистических процессов между компаниями при

помощи связей. При разработке плана интеграции исходят, прежде всего, из стратегических целей развития предприятия, возможного изменения бизнес-логики, в соответствии с которой выстраиваются бизнес-процессы и осуществляется их информационное сопровождение.

Координация организационно-экономических и управленческих отношений между компаниями, стремящихся к логистической интеграции, способствует повышению конкурентоспособности и достижению синергетического эффекта взаимодействующих компаний [1]. Данный эффект предполагает увеличение эффективности бизнес-процессов компаний в результате интеграции и слияния разрозненных процессов, за счёт чего образуется мощная и слаженная система.

Кроме того, логистическую интеграцию можно разделить на: инфраструктурную, организационную и информационную.

На сегодняшний день развитие цифровых технологий способствует активному развитию информационной интеграции, как внутри компаний, так и между сотрудничающими организациями. Информационная интеграция способствует более эффективному выполнению бизнес-процессов, выявлению отклонений и нарушений в цепи поставок, а также позволяет создать единое информационное пространство. Однако между компаниями может наблюдаться также и конкуренция, которую за счёт применения современных цифровых технологий, необходимо преобразовывать в выгодное сотрудничество.

Безусловно, что цель любого бизнеса заключается в увеличении прибыли и нельзя утверждать, что цифровые данные, которые собраны и проанализированы в режиме реального времени, в полном объёме можно передавать конкурирующим компаниям. При этом выгодный обмен информацией, который анализируется сейчас, может привести к синергетическому эффекту и к увеличению прибыли.

В данном случае речь идёт о возможности совместной аналитики менее рентабельных направлений бизнеса конкурирующих компаний. В частности, например, несколько транспортно-экспедиторских компаний с помощью сервисов облачных вычислений могут проводить аналитику эффективности своей транспортно-экспедиционной деятельности, и затем предлагать выполнение заведомо малоприбыльных работ своим конкурентам, для которых это может быть более выгодным. Аналогичным образом, конкуренты должны отвечать своим «коллегам по цеху». В силу высокой географической разрозненности объектов транспортной инфраструктуры страны, предлагаемая технология работы может значительно усовершенствовать работу транспортно-логистической отрасли.

Таким образом, логистический аутсорсинг, который разрозненно существует и по сей день, может быть интегрирован между различными транспортно-логистическими или экспедиторскими компаниями.

Цель данного цифрового обмена – преобразование классической горизонтальной интеграции, особенностью которой является объединение конкурирующих организаций в одну и поглощение рынков сбыта, а также создание

выгодного обмена между таковыми компаниями.

На сегодняшний день цифровые технологии позволяют компаниям совершенствовать бизнес-процессы и увеличивать свои производственные мощности.

Например, крупные торговые, складские компании, обрабатывающие значительный материальный поток, успешно внедряют и используют автоматизированные системы, которые, в свою очередь, интегрируются между собой.

Таковыми системами могут являться:

- ERP-система, позволяющая осуществлять управление трудовыми ресурсами и активами, оптимизировать ресурсы предприятия с помощью интегрированного ПО;
- WMS-система, автоматизирующая складские процессы;
- CRM-система, которая автоматизирует взаимодействие с клиентами.

Для достижения синергетического эффекта и успешного взаимодействия встаёт вопрос объединения автоматизированных систем управления.

Значимую роль в обеспечении успешного взаимодействии разрозненных корпоративных систем играет сервисная шина данных, которая с помощью технологии файлового обмена позволяет всем подразделениям организации в оперативном режиме оперировать данными, интегрируя их между системами [2]

Кроме того, подобная интеграция позволяет обмениваться данными с заказчиками и клиентами в онлайн режиме.

Так, крупная торговая компания может обмениваться данными с экспедиторской компанией, осуществляющей отгрузку грузов со склада поставщика. Оперативный обмен данными позволяет принимать организаторские решения между компаниями, фактически, без участия человека. Например, подбор грузовых единиц транспорта для забора груза после выгрузки базы данных из системы WMS и автоматический расчёт суммарного веса и объёма груза. Снижение роли человеческого фактора играет решающую роль в обеспечении бесперебойности работы компаний транспортно-логистического комплекса.

Таким образом, интегрируя комплекс автоматизированных систем и участников этих систем, можно сформировать потенциальную цифровую платформу, то есть такую бизнес-модель, которая позволит участникам

нескольких систем в режиме онлайн обмениваться информацией, продуктами и услугами.

Цифровые сервисы, образующие в совокупности цифровую платформу, позволяют организовать эффективную работу компании, за счёт чего можно увеличивать объёмы производства и продаж.

Однако, нельзя не обратить внимание на мощности облачной аналитики и прогнозирования, за счёт которой появляется возможность оценивать и отслеживать происходящие бизнес-процессы, преобразовывать их и получать потенциально большую прибыль.

За последние годы, особенно в период пандемии, облачные технологии шагнули далеко

вперед. Они являются технологией распределённой обработки данных, где ресурсы и мощности используются в качестве услуги или Интернет-сервиса.

Цифровые сервисы, образующие в совокупности цифровую платформу, позволяют организовать эффективную работу компании, за счёт чего увеличивать объёмы производства и продаж.

Одним из популярных сервисов в области интеллектуальной аналитики является Microsoft Power BI и платформа Power BI Desktop (рисунок).



Рис. Структура работы платформы Power BI Desktop

Сервис позволяет обрабатывать большие объёмы данных, а также визуализировать их. Данные, обрабатываемые и передаваемые внутри цифровой платформы сотрудничающих компаний, а также внутри отделов компаний, целесообразно стабильно загружать и анализировать с помощью данного сервиса. Он позволит частично упразднить работу консалтинговых компаний, собирающих и анализирующих статистику, а регулярная загрузка статистических данных, позволит оценивать ситуацию в режиме реального времени.

Загрузка статистики из базы данных системы WMS в систему Microsoft Power BI позволит проанализировать множество данных. Интеллектуальный анализ способствует нахождению узких мест в работе отделов компании и помогает специалистам преобразовывать существующие подходы [3].

Например, анализ базы данных системы WMS поможет проанализировать грузопотоки, как внутри склада, так и между партнёрами. Также, это позволит обнаружить слабые места в цепи поставок, поспособствует поиску альтернативных способов и маршрутов доставки,

а анализ складских операций позволит оптимизировать работу складского хозяйства. Так, анализ отгрузки по артикулам на крупном грузовом терминале будет выявлять изменения оборачиваемости изделий по артикулам. Исходя из этого, изделия с большим сроком оборачиваемости целесообразно будет размещать более удалённо, относительно зоны приёма и упаковки, а изделия с меньшим сроком оборачиваемости размещать ближе к данным зонам.

Подчеркнём ещё раз, что данная интеллектуальная аналитика выгодна тем, что она позволяет регулярно анализировать процессы и показывать актуальную статистику происходящих процессов.

Значительным минусом, при использовании любой системы интеллектуальной аналитики, являются информационные угрозы безопасности облачных вычислений.

Защита от информационных угроз складывается из нескольких аспектов:

- 1) ограничение физического доступа к серверам и сетевой инфраструктуре;
- 2) ограничение доступа управления через Интернет к вычислительным мощностям;

3) разграничение доступа в облачной среде;

4) защита операционной системы.

Несмотря на существующие методики защиты, специалисты по информационной безопасности рекомендуют не использовать критически важные данные в облачных вычислениях [4].

Таким образом, развитие цифровых сервисов и технологий неизбежно ведёт к совершенствованию и преобразованию бизнес-процессов компаний, имеющих в том числе отношение и к транспортно-логистическим системам. Интеллектуальные системы позволяют влиять на технологию работы компаний и увеличивать прибыль. При этом, необходимо помнить и о мерах информационной безопасности, иначе утечка ценной структурированной

информации, может привести к более крупным материальным потерям, чем выручка, полученная от использования современных цифровых технологий.

Литература

1. Пустынникова Е.В. Интегрированная логистика / Е.В. Пустынникова – Ульяновск: УлГУ, 2016. – 130 с.
2. O'Leary, Daniel L. Enterprise resource planning systems. – Cambridge University Press, 2000. – 232 с. – ISBN 0-521-79152-9.
3. Alberto Ferrari, Marco Russo. Introducing Microsoft Power BI. – Microsoft Press 2016. – ISBN 978-1-50930-228-4.
4. Астахова А.В. Информационные системы в экономике и защита информации на предприятиях / А.В. Астахова – СПб: Троицкий мост, 2014. – 216 с.

VYSOCHKIN Dmitry Stanislavovich

2nd year Master's student, Russian University of Transport (MIIT),
Russia, Moscow

RASSAMAHA Denis Vasilyevich

2nd year Master's student, Russian University of Transport (MIIT),
Russia, Moscow

SINITSYNA Anna Sergeevna

Scientific Supervisor, Associate Professor of the Department of Logistics Transport Systems and Technologies, Candidate of Technical Sciences, Russian University of Transport (MIIT),
Russia, Moscow

THE POSSIBILITY OF DEVELOPING INTEGRATED LOGISTICS IN THE CONTEXT OF DIGITAL TRANSFORMATION

Abstract. *The article discusses the possibility of using cloud analytics tools in supply chain management. The development of logistics systems in the context of digitalization contributes to the emergence of electronic databases. Cloud analytics tools may be of interest to manufacturers with a large range of processed products.*

Keywords: *cloud analytics, integrated logistics, digital data exchange, information security.*

ФИЛОЛОГИЯ, ИНОСТРАННЫЕ ЯЗЫКИ, ЖУРНАЛИСТИКА

МИХАЙЛОВА Марина Владимировна

старший преподаватель кафедры английской филологии,
Институт филологии и истории,
Российский государственный гуманитарный университет,
Россия, г. Москва

ФЕНОМЕН ЖЕНСКИХ ЖУРНАЛОВ В АНГЛИЙСКОЙ ЛИТЕРАТУРЕ XVIII ВЕКА

***Аннотация.** В статье рассматривается процесс зарождения и развития женских периодических изданий на протяжении XVIII века. Особое внимание уделяется основным этапам формирования женских журналов как феномена английской литературы. Ставится вопрос о необходимости изучения материалов женских журналов в рамках филологической науки.*

***Ключевые слова:** Великобритания, XVIII век, периодические издания, формирование периодики для женщин, специфика женских журналов, влияние на литературные процессы.*

Большинство авторов художественных и публицистических произведений, творивших в период от Возрождения, когда зародились подобию первых периодических изданий, ставшие прообразами журналов и газет будущего, и вплоть до появления первых периодических изданий в Англии, вряд ли разделяли свою публику на мужчин и женщин. В силу исторических особенностей «читающая публика» в целом, воспринималась как мужская, подобно тому, как под словом «человек» и «венец творения» подразумевался мужчина.

Женские журналы, в приближенном к современному пониманию этого слова появились в XVIII веке, однако, как и само слово «журнал» феномен старше чем словоупотребление.

До середины XVII века слово «magazine» (журнал) имело значение «склад домашних припасов или оружия». В XVII веке это слово начинает фигурировать в названиях книг, в смысле «сборника различных сведений», выступая синонимом слова «miscellany» – сборник, альманах. И лишь в XVIII веке слово «magazine» приобретает привычное для нас значение. Едва ли не первым изданием, в заглавии которого это слово используется в современном значении, оказался «Gentleman's

Magazine», впервые опубликованный в 1731 году. В названии периодических изданий для женщин обозначение «magazine» появляется еще позже.

Что же именно побудило английских авторов и издателей XVIII века начать разделять публику на мужскую и женскую или, точнее, выделить женскую аудиторию из общей (читай «мужской») читательской аудитории, и каким образом это выделение сказалось на формате изданий, адресованных женщинам?

Женские журналы прошли несколько стадий развития, прежде чем идеальная форма, которая будет популярна в конце XVIII – и на протяжении XIX века, была наконец найдена. Черты этой конечной формы обкатывались и собирались по крупицам в разных, порой весьма недолговечных изданиях. Эти стадии развития совпадали с этапами развития периодической печати вообще и журнала как вида периодики в частности. Изначально тот формат, который послужил прообразом журналов, совершенно не напоминал журнал, а был ближе к газетам или даже листовкам. По мнению группы исследователей, авторов книги «Women's Worlds: Ideology, Femininity and the Woman's Magazine», эта историческая

особенность позволяет нам утверждать, что женские журналы, которые хронологически появились позже мужских, не были вторичны по отношению к общим/мужским изданиям, «не развивались в качестве их придатка» [3, с. 48]. Основанием для такой точки зрения служит тот факт, что и те и другие имеют общего «предка», а именно периодически публикуемые эссе. Этот вид прессы представлял собой периодически публикуемый листок, состоявший из одного единственного материала, а именно - эссе на определенную тему. Периодические публикуемые эссе не распространяли новости, в отличие от газет, и не преследовали сугубо пропагандистские цели, в отличие от памфлетов. Эти издания носили аналитический, просветительский, порой даже философский характер. Самые известные из них это, безусловно, «Tatler» (в традиционном русском переводе «Болтун») и «Spectator» («Зритель») Джозефа Аддисона и сэра Ричарда Стиля. Эти периодические издания были сродни художественной литературе, поскольку авторы не просто брали себе псевдоним, а создавали авторскую персону, персонажа, от лица которого писалось эссе, а также «вводили» других персонажей, которые появлялись в изданиях, чтобы высказывать свое мнение. Например, в десятом номере «Tatler» наряду с мужской авторской персоной, Исааком Бикерстафом, существовала и женская персона Дженни Дистаф, которая «общалась» с женской аудиторией. По ее мнению, «Tatler» был щедрым подарком всем женщинам, поскольку позволял им быть в курсе того, что происходит в мире политики. Теперь, благодаря творению ее «сводного брата», «пожилого джентльмена из кофейни», женщины «...будут иметь удовольствие познакомиться с ними (политическими фигурами) тем или иным путем», поскольку ее брат – в высшей степени компетентен в политических вопросах, как по части официальных прений в парламенте, так и по части неформального общения с политическими лидерами в кофейнях, вход в которые женщинам был, кстати сказать, запрещен [2, вып. 10]. Таким образом создатели «Tatler», и «Spectator» выделяя женскую публику, как отдельную категорию своих читателей, предлагали ей эксклюзивную малодоступную для женщин информацию от компетентного эксперта без угрозы для репутации. В первом же номере «Tatler» сам «пожилой джентльмен» обещает периодически развлекать своими материалами прекрасных дам «...в

честь которых я дал название своему изданию» («tatler» по-английски и «болтун», и «болтушка», что делает традиционный русский перевод названия «Болтун» - не совсем верным) [2, вып. 1]. Этот шуточный тон по отношению к женщинам-читательницам, как и желание их развлечь и, несомненно, просветить, найдет отражение не только в «Spectator», следующем периодическом издании Аддисона и Стиля, но и в последующих женских периодических изданиях. Все же формально как «Tatler», так и «Spectator» ориентировались прежде всего на широкую читательскую аудиторию. Верно и то, что первое обращение к женской читательской аудитории в английской периодической печати хронологически состоялось раньше, чем публикации Аддисона и Стиля.

Так что же можно считать свидетельством появления женских журналов, или правильнее сказать, периодических изданий, адресованных женщинам? На наш взгляд, таким критерием может служить прямое обращение к женщинам-читательницам, и признание их в качестве уникальной группы, выделяющейся из общей (мужской) читательской аудитории наличием особых интересов и потребностей.

В таком случае за точку отсчета мы можем принять весьма недолговечное издание под названием «Ladies' Mercury» («Вестник для леди») появившееся в Лондоне в феврале 1693 года. Запущенный Джоном Дантоном, создателем более известного «Athenian Mercury» («Афинский вестник»), «женский» аналог писался по его образцу, представляя собой ответы на вопросы читательниц. Основное отличие заключалось в том круге вопросов, которые принимались к обсуждению в «Ladies' Mercury». В отличие от адресованного широкому кругу читателей и носившего просветительский характер «Athenian Mercury», «дамский» вариант отвечал на «все вопросы, касающиеся Любви», и просил не беспокоить редакцию «по вопросам, относящимся к Обучению, Религии и т.п.» [3, с. 47]. И все же в этом непритязательном и неглубоком издании мы видим первые черты будущих женских журналов: прямое обращение к читательницам, ограничение круга обсуждаемых тем, а также приглашение к коммуникации, носящей скорее личный, интимный характер. Возможно, именно слишком ограниченный круг тем и послужил причиной непопулярности «Ladies' Mercury» (в свет вышло только 4 номера). Тем не менее, после его закрытия в «Athenian Mercury» появились

специальные «женские странички». Вскоре и другие издания начинают обращаться к своим «прекрасным читательницам».

Итак, хотя формат женских периодических изданий часто копировал формат периодики общей направленности, именно идея необходимости отбора круга тем и материалов для читательниц является изначальной характеристикой периодики для женщин.

Эксперименты с отбором круга тем и манерой их подачи (серьезная как в «Ladies' Mercury», или шутивная как в «Tatler») велись на протяжении почти всего XVIII века. Так «Female Tatler» появившийся в том же году, что и «Tatler» Аддисона и Стиля, полностью писался от лица вымышленной женщины-редактора, миссис Фиби Крекенторп, «леди, которая знает обо всем». Она не числила себя в подражателях Бикерстафа, так как нашла другой источник эксклюзивной информации, нежели «пожилой джентльмен из кофейни». В ее гостиной, по ее словам, базируется Министерство скандалов, которое посещает половина нации, в результате чего Миссис Крекенторп в курсе самых эксклюзивных новостей, которыми конечно же готова по секрету поделиться со своими читательницами [3, с. 55]. Круг тем, которые поднимались за время недолгого существования этого издания на удивление широк от женского образования до женской проституции. По-видимому, однако, именно несколько скандальный оттенок этих публикаций не прошел проверку временем.

В появившемся спустя почти три десятилетия «Female Spectator», наблюдается постепенная смена тематической направленности. Это издание содержало не только авторское эссе, но и черты появившихся ранее сборников разнообразных материалов (так называемые «miscellany»). Здесь, как и в «Spectator» Аддисона и Стиля, существовал круг авторов, исключительно женщин, и «все они скорее всего были воображаемыми», по мнению исследовательницы этого периодического издания Элисон Эдбургем [1, с. 83]. Редколлегию возглавляла Женщина-Зритель, которая имела свою «легенду». Она представлялась немолодой, опытной женщиной, которая в молодости не всегда вела себя осмотрительно, о чем не однажды жалела, и которая, руководствуясь своим житейским опытом, не только с пониманием относилась к своим читательницам, но и готова была предостеречь и помочь им оградить себя от ложных шагов и дурных поступков,

вызванных неопытностью. Женщина-Зритель, подобно Исааку Бикерстафу выступала в роли эксперта, но не в политической жизни, а в жизни женской. Ее пожилой возраст и жизненный опыт, полученный в процессе осознания и преодоления своих ошибок, так сказать, «осознанная» добродетель, позволяли сделать журнал поучительным, полезным и добронравным, а перспектива небезупречной молодости делала журнал пикантнее.

Вскоре «Female Spectator» начинает публиковать письма своих читательниц. Этот прием позволяет активнее общаться с читательской аудиторией, получать ее отклик. В результате, в оборот вводятся новые темы для обсуждения от нейтральных или развлекательных, таких как злоупотребление чаем, до острополемиических и философских, таких как женская необразованность, их рабское положение по отношению к мужчинам, и необходимость обучать женщин философии. Однако, по наблюдению Элисон Эдбургем «Female Spectator», не содержит никаких скандальных или политических материалов [1, с. 84]. Постепенный уход от политических и скандальных тем в область частной, домашней жизни, как основы благоденствия и семьи, и общества отныне становится важной тенденцией развития тематики женских журналов. Именно по этому пути будут развиваться дальнейшие издания XVIII века, постепенно создавая такие популярные английские образы как «настоящая леди», «милый дом», и «мудрая и добродетельная мать (сестра, дочь)», которая, создавая и поддерживая домашний очаг, обеспечивает таким образом процветание Великобритании.

Процесс дальнейшей трансформации периодических эссе и сборников в формат журнала связан с политическими процессами в Великобритании, не в последнюю очередь с попытками ограничить разными путями, в том числе и с помощью налогов, распространение прессы. Налоги больно ударили по газетам, но также дали возможность для экспериментов с форматом периодических изданий. Основное отличие журналов от газет, и черта, которая генетически роднит их с изданиями подобными «Tatler» и «Spectator» Аддисона и Стиля, это, перефразируя слова создателя «Gentlemen's Magazine», первого журнала в полном смысле этого слова, Эдварда Кейва, тот факт, что журналы, по большому счету, не освещают и не распространяют новости, а только пересказывает, кто когда и что сказал. По образцу

«Gentlemen's Magazine» сорок лет спустя будет выпущен «Lady's Magazine», который вберет в себя все черты, появившиеся в периодической печати, в том числе и обращенной к женской аудитории, с конца XVII века и на протяжении XVIII века. «Lady's Magazine» станет эталоном женских журналов конца XVIII – первой половины XIX века. Именно этот журнал начнет активно приглашать своих читательниц присылать в редакцию не только письма и вопросы, но и свои работы, как публицистические, так и художественные, как в прозе, так и в стихах, для того чтобы опубликовать их на своих страницах. «Lady's Magazine» будет активно поощрять свою аудиторию не только развлекаться, но и обучаться через чтение, переводы и писательские опыты. Огромной заслугой этого издания будет попытка создать позитивный образ чтения и письма как достойного занятия для женщин, и предложение соревноваться не в украшении своей внешности и бездумности развлечений, а в образованности, манерах и добродетелях, «не забывая, впрочем, и про красоту внешнюю» [5, вып. 1].

Тем не менее даже эта форма журнала, которая будет популярна в конце XVIII – и на протяжении XIX века, сильно отличается от современного нашего представления о том, что такое журнал. Самое главное отличие заключается в том, что женские журналы, как и журналы того времени вообще, не содержали рекламы, и их бюджет не зависел от нее. Бюджет журнала зависел от одобрения читательниц. Наполнение журнала менялось, но в целом периодические издания для женщин оставались главным образом литературно-публицистическими.

Подводя итоги, хотелось бы заметить, что хотя история английской прессы считается хорошо изученной темой, ситуация с изучением журналов, в особенности женских, выглядит иначе. Долгое время журналы воспринимались как несерьезный или вторичный жанр, не стоящий серьезного научного изучения, подобному тому, как женское авторство на протяжении долгого времени воспринималось как несерьезное и поверхностное, что заставляло многих женщин-авторов либо скрывать свои имена, либо брать мужские псевдонимы. Изучение женских журналов в английской научной традиции началось в XX веке в основном в рамках феминистского подхода, что определило специфические особенности в подходах к анализу текста. Каждый подход имеет свои рамки,

в то время как объем материала для изучения огромен и многогранен. Таким образом тему женских журналов можно назвать малоизученной.

Так какова же роль женских журналов XVIII века в литературной традиции Великобритании? Почему их изучение именно в рамках филологии, а не только в рамках культурологии или истории журналистики представляется очень важным?

Прежде всего потому, что журналы XVIII века долгое время по своему составу являлись скорее достоянием литературы, нежели журналистики. Благодаря им чтение стало доступнее для широкого круга женщин, поскольку, во-первых, журналы стоили дешевле книг, а во-вторых, именно периодические издания для женщин начали предлагать своим читательницам не только подписку, но и доставку новых выпусков на дом.

Женские журналы давали возможность своим читательницам не только читать и таким образом развлекать себя, но также учиться через чтение, узнавая разнообразную информацию о мире. Эту особенность журналов сложно переоценить, учитывая тот факт, что для рассматриваемого периода доступ к образованию, особенно профессиональному, как и возможность самостоятельного передвижения по стране, не говоря уже о мире, были для женщин весьма затруднительны. По сути, доступ к дополнительному образованию для многих реализовывался посредством чтения, а журналы в течение длительного периода давали возможность своим читательницам выйти за пределы своей повседневной жизни и приобщиться к знаниям мирового масштаба. Благодаря просветительской работе журналов горизонты женщин-читательниц, вынужденных подчас проводить большую часть своего времени дома в заботах о семье и хозяйстве, расширились. Говоря о литературе, в оборот вводились литературные фигуры и произведения как прошлого (например, древнеримские авторы) так и современности (Ж.-Ж.Руссо, Дж.Свифт и т.д.). Журналы позиционировали женщин как способных к обучению и интеллектуально развитых созданий, предлагая развиваться в этом направлении, а не в направлении бездумных увеселений. Более того, в условиях неравенства и главенства стереотипов касательного женского образа жизни и «достойных» занятий, журналы не только популяризировали чтение, но и создавали ему образ «достойного» и

«полезного» времяпрепровождения, не умаляя при этом важность ни традиционных занятий, наподобие рукоделия, ни более современных веяний, таких как музицирование или пение.

Наконец, именно благодаря этим периодическим изданиям начинает создаваться позитивный образ не только женщины-читательницы, но и женщины-писательницы. Становясь своеобразным полигоном для начинающих женщин-писательниц, побуждая и вдохновляя их активно пробовать свое перо и соревноваться друг с другом в этом качестве, журналы давали возможность широкому кругу женщин публиковать, пусть и анонимно, свои стихи, художественную прозу, публицистику и переводы. По мнению Уолтера Грема, автора известного и весьма масштабного труда, посвященного английской периодике, «с начала XVIII века и далее периодическая печать была колыбелью литературных гениев» [4, с. 13]. Среди таковых Грем упоминает Дефо, Свифта и Ричардсона. По нашему мнению, женские журналы сыграли такую же роль в развитии литературных гениев-женщин. Они подготовили почву для появления таких звезд на литературном горизонте Великобритании XIX века как Джейн Остин, сестры Бронте, и многие другие известные и талантливые женщины-авторы, некоторые из которых (в частности, Шарлотта Бронте) прямо ссылались на вдохновение,

полученное благодаря чтению женских журналов, в то время как другие (Джейн Остин) по видимому заимствовали некоторые сюжеты из многих и разнообразных текстов, печатаемых в периодических изданиях для женщин.

Литература

1. Adburgham A. (2012) *Women in Print: Writing Women and Women's Magazines from the Restoration to the Accession of Victoria*. London: Faber&Faber. 316 p.
2. Aitken G.A. (2004) *The Tatler, Volume 1* by Joseph Addison and Sir Richard Steele. 1899. [Электронный ресурс]: Project Gutenberg. – режим доступа: <https://www.gutenberg.org/ebooks/13645> (дата обращения 28.01.2022).
3. Ballaster R., Beetham M. (Eds.) (1991) *Women's Worlds: Ideology, Femininity and the Woman's Magazine*. Basingstoke: Macmillan. 196 p.
4. Graham W. (1930) *English Literary Periodicals*. New York: T.Nelson&Sons. 424 p.
5. *The Lady's Magazine or Entertaining Companion for the Fair Sex: Appropriated Solely to Their Use and Amusement. Volume 1 (1770)* London: Baldwin, Cradock & Joy. [Электронный ресурс]: Google Books. – режим доступа: <https://books.google.com/> (дата обращения 28.01.2022).

MIKHAILOVA Marina Vladimirovna

senior Lecturer of the Department of English Philology,
Institute of Philology and History,
Russian State University for the Humanities,
Russia, Moscow

THE PHENOMENON OF WOMEN'S MAGAZINES IN ENGLISH LITERATURE OF THE XVIII CENTURY

Abstract. *The article examines the process of the origin and development of women's periodicals during the XVIII century. Special attention is paid to the main stages of the formation of women's magazines as a phenomenon of English literature. The question is raised about the need to study the materials of women's magazines within the framework of philological science.*

Keywords: *Great Britain, XVIII century, periodicals, the formation of periodicals for women, the specifics of women's magazines, influence on literary processes.*

КУЛЬТУРОЛОГИЯ, ИСКУССТВОВЕДЕНИЕ, ДИЗАЙН

МАНУКЯН Елизавета Валерьевна

Санкт-Петербургский государственный институт культуры,
Россия, г. Санкт-Петербург

ИГРА КВН: СОЦИАЛЬНЫЕ ФУНКЦИИ И ОСОБЕННОСТИ ЖАНРА

Аннотация. Статья посвящена игре КВН. В частности, подтверждается её влияние на формирование социокультурного пространства молодежи. Определено соотношение игры и искусства, а также обобщена специфика игры КВН.

Ключевые слова: КВН, игра, искусство, молодежь, телевизионный жанр.

Актуальность исследования игры КВН в первую очередь обусловлена тем, что благодаря использованию средств массовых коммуникаций телевизионная игра Клуб Веселых и Находчивых соприкасается с огромной аудиторией. И эта аудитория преимущественно молодого возраста. Проекты массовой игровой культуры, которые напрямую связаны с молодежью и ее развитием, всегда будут нести актуальный характер. Игру как часть человеческого бытия пытались изучить представители самых различных наук. В нашем подходе представляется особенно важным такой аспект, как соотношение игры и искусства и специфика именно этого популярного телевизионного жанра. Не вызывает сомнения, что подготовка и проведение этого шоу строится по законам режиссуры, имеет свою особенную драматургию, атрибуты, традиции, использует постановочные номера, объединяющие слово, песню, движение, музыку, интерактив. Участников соревнования отличает искрометный юмор, воплощение на сцене которого не может обойтись без актерского мастерства.

Использовать и интерпретировать конкретные факты, черпать из нее темы и сюжеты необходимо большой творческой команде профессионалов, которые занимаются подготовкой этой игры. Фактический материал нужен сценаристу и режиссеру игрового действия не как самоцель, а для того, чтобы доходчиво раскрыть людям важнейшие общественные

вопросы. Именно отражение общих процессов в реальных делах интересных людей есть основное содержание документальной драматургии, которая предстает перед зрителями в художественном осмыслении и комической игровой форме. Только образное решение превращает документ в произведение сцены. Знание живых прототипов тех образов, что воплощены в театрализованном представлении, или показ реальных героев усиливает в зрителях активное начало сотворчества.

Феномен КВН в массовой культуре определяется в основном как явление телеискусства или же как определенное направление массовой авторской развлекательной культуры, обязательно-самодеятельной. В то же время исследователями часто игнорируются вопросы, связанные с эволюционным развитием института КВН, расширением его функционального набора, особенно в социокультурном аспекте, а также с точки зрения общественного, историко-политического подходов, практически не изучаются специфические черты формирования творческой личности и творческих коллективов в среде КВН, использования многообразных режиссерских находок и художественно-постановочных приемов.

В качестве КВН понимается феномен комплексного, всестороннего характера. В то же время наибольшее распространение получили следующие определения системы КВН:

- Игровая телевизионная передача, сформированная на протяжении 1961 – 1971 годов, представляет собой соперничество участников – представителей молодежи различных вузов. Каждая передача включает в себя определенный перечень соревнований, конкурсов, практических заданий, творческих импровизаций. Как правило, конкурсы отличались познавательно-интеллектуальной, культурно-развлекательной, социально-психологической направленностью. Начиная с 1985 года в программу передачи введен конкурс эстрадно-юмористического характера, суть его сводится к тому, что команды участвуют в соперничестве, при этом жанровая направленность, а также тематика установлены заранее, представители судейской команды принимают решение относительно победителей. Все заявленные команды принимают участие в искусстве представления эстрадных номеров, а также в искусстве импровизации;

- КВН также может рассматриваться как определенное культурно-молодежное направление, предусматривающее сочетание художественно-творческих, социально-культурных, а также финансово-экономических принципов, задействованных молодежью с применением сатиры, юмора. Основная цель участников КВН состоит в применении демонстрации эстрадно-юмористических номеров для формирования положительных отзывов аудитории и высоких результатов судейской команды;

- КВН как специализированная организация, отличается расширенной структурой соревнований, лиг, имея жесткую структуру главенства и подчиненности. В первую очередь усилия команд участников нацелены на достижение конкретного успеха, коммерциализации КВН посредством организации различных конкурсов, фестивалей, выездных гастролей либо осуществления телевизионных выпусков;

- КВН также может рассматриваться в качестве специфического направления эстрадного творчества, сочетая при этом следующие жанровые компоненты: драматургию, вокал, музыкальное сопровождение, хореографические приемы, цирковое искусство с применением различных зрелищных компонентов. Как правило, КВН является сочетанием таких художественно-развлекательных жанров как миниатюра, театр представлений, «капустники», пародийные номера, клоунады, сатирические выступления, применение гротеска, сарказма, синхробуфонады, повсеместное

использование скетча, частушек и т.п. При этом основным принципом можно назвать использование премьеры.

Помимо всего прочего, КВН считается общенациональным проектом, поскольку данная игра была разработана в Советском Союзе, она получила распространение в современном российском обществе по ряду причин: национальное стремление к терапевтическому использованию юмора в тяжелых ситуациях, существенный художественно-творческий потенциал, влечение к культурно-развлекательному образу досуга считаются национальными чертами менталитета. В то же время отмечается, что КВН появился именно в 60-ые годы в условиях нехватки различных развлекательных передач, тотального контроля, значительного ограничения прав и свобод человека.

На современной стадии КВН характеризуется как сочетание международной ассоциации КВН и творческого объединения «АМиК», главой которого является А.В. Масляков. Объединение «АМиК» представлено различными лигами, при этом имеет место большое их количество, кроме Высшей лиги и Премьер-лиги. Профессиональный состав каждой лиги включает в себя специальный менеджмент, профессиональный состав режиссеров, музыкального сопровождения, сценаристов, команду участников. Кроме общеизвестных сезонов, проводимых в пределах каждой лиги, организуются такие систематические фестивали как «Голосящий КиВиН», «Суперкубок» (в нем принимают участие исключительно чемпионы), проводимый ежегодно кубок, устраиваемый в честь дня рождения КВН, к также один из основных фестивалей – зимний КиВиН, по результатам которого та или иная команда направляется в определенную лигу.

С каждым годом увеличивается количество команд – участников фестиваля, проводимого в городе Сочи, уже порог в 600 команд не является чем-то знаменательным, что подчеркивает популярность и узнаваемость КВН как в пределах государств-участников СНГ, так и за пределами «ближнего зарубежья».

В качестве специальной программы КВН применяется для организации работы с подростками, молодежью за рамками рабочего процесса, при этом важнейшая задача заключалась в формировании действенного механизма мотивации, направленной на получение знаний и развитие творческого потенциала, создании предпосылок для профессионального

саморазвития, а также облегчения адаптации подрастающего поколения в обществе.

Рассматривая КВН как специфический культурно-познавательный феномен, можно выделить ряд целей и задач, при этом наиболее значимыми можно назвать:

- вовлечение подростков, молодежи со значимым творческим потенциалом в процесс развития и расширения КВН, а также внесение рационализаторских предложений, позволяющих улучшить социально-бытовые условия в обществе;
- обеспечение условий, способствующих развитию коммуникативных свойств и характеристик, например, улучшение толерантности, снижение барьеров общения;
- совершенствование аналитических способностей и умений синтеза информации;
- стремление к честной и спортивной конкуренции и здоровому духу соперничества;
- зарождение и последующее развитие способностей артиста и оратора;
- развитие навыков и способностей ведения конструктивного спора, умения вести дискуссию;
- умение преподнести суровые реалии жизни с точки зрения юмора и иронии, несмотря на наличие многочисленных проблем, конфликтов.

Под КВН также следует понимать оригинальный инструмент совершенствования творческих навыков, развития художественного потенциала, формирования уровня эстетического и нравственного воспитания при организации качественного культурного отдыха подрастающего поколения.

Проведение конкурсов КВН, фестивалей среди подростковых команд дает возможность реализовать определенный набор существенных целей и задач, поставленных перед нынешней моделью образования, суть которых сводится к формированию среды для наращивания и совершенствования потенциала развития подрастающего поколения.

Система КВН дает возможность обратить внимание общественного мнения на организацию, проведение и развитие культурно-развлекательных передач, творческих программ как альтернативы рассмотрения многочисленных проблем, стоящих перед современной молодежью, интеграции усилий федеральных и различных иных организаций, учреждений, вовлеченных в развитие команд КВН, формируемых из молодежной среды.

Важнейшими определениями, обязательными для принятия каждым участником движения КВН, можно назвать:

- понимание КВН как усердного творческого труда, аналогичного по сложности учебной деятельности, при этом понимание данного принципа должно иметь место сразу, при этом следует иметь в виду, что сам участник веселится в меньшей степени, он направляет свои усилия на то, чтоб веселились зрители и слушатели;
 - движение КВН функционирует на добровольной основе, принудительно никто не работает в системе КВН;
 - каждый участник обязан осознавать особенности функционирования КВН, определится с целями и задачами, когда четко выделен целевой ориентир, работать становится намного легче;
 - следует иметь в виду, что в КВН запрещена реклама алкогольных изделий, наркотических и дурманящих веществ;
 - учитель, либо куратор молодежной команды КВН выступает и как основной актер, и как режиссер-постановщик, и как сам разработчик концепции. Несомненно, в команде – участнике КВН определены лица, ответственные за реализацию тех или иных функций, но необходимо иметь в виду, что руководитель команды всегда выполняет функцию контроля и управления;
 - в качестве КВН понимается игровой процесс, при этом выделяется два статуса участника: победитель и проигравший. Длительный и упорный труд может привести к тому, что команда проиграет, однако проигрыш нельзя расценивать как ухудшение репутации, проигрыш является сигналом для последующего совершенствования.
- Как правило, уровень оригинальности и мастерства определяется компетентным и уважаемым жюри, однако аудитория с каждым годом все более требовательна и повышает требования к режиссерским находкам и актерским воплощением команд. По данной причине в учреждении КВН многое определяется сущностью игрового процесса, спецификой сценариев. Качественный игровой процесс в обязательной степени детализирован: от концепции игрового сюжета до особенностей проведения конкретного конкурса. Речь идет о посвящении игры какой-либо теме. И тема эта должна быть как можно более объемной, дающей возможность в своих рамках сделать весь пакет

конкурсов максимально разнообразным. Широта темы дает командам творческий простор, как в отдельном конкурсе, так и на протяжении всей игры.

«Клуб веселых и находчивых» – телевизионная юмористическая игра, в которой команды из разных городов и стран, представляя учебные заведения, муниципальные структурные подразделения культуры, вузы, соревнуются в уровне своего интеллектуального и творческого потенциала заявлять о злободневном и наболевшем с помощью различных конкурсов, т.е. на соревновательной основе. Остаются актуальными репризы: политические, социальные, экономические, бытовые и т.д. К примеру, на сегодняшний день темы для достижения комического эффекта нам просто «дарят» политическая и экономическая нестабильность, турбулентность уровня жизни населения,

телесериалы, телепередачи, телепроекты типа «Фабрики звезд», шквал зарубежного видео, реклама во всех её проявлениях, достижения современной науки, всевозможные шоу, эстрада, неудачи отечественного футбола, факты биографий популярных на сегодняшний день людей и многое другое.

Не имея аналогов существования, КВН является уникальной зрелищной игровой формой. КВН как форма организации культурно-развлекательного досуга оказывает существенное влияние и на процессы воспитания подрастающего поколения, формируя им условия для самореализации и применения творческого и культурного потенциала.

Литература

1. Марфин М., Чивурин А. Что такое КВН?, 2001 г.

MANUKYAN Elizaveta Valeryevna
St. Petersburg State Institute of Culture,
Russia, St. Petersburg

KVN GAME: SOCIAL FUNCTIONS AND GENRE FEATURES

Abstract. *The article is devoted to the KVN game. In particular, its influence on the formation of the socio-cultural space of youth is confirmed. The correlation of the game and art is determined, and the specifics of the KVN game are substantiated.*

Keywords: *KVN, game, art, youth, television genre.*

ЮРИСПРУДЕНЦИЯ

ЗУЕВ Владимир Александрович

студент кафедры гражданского права и процесса, Институт права,
Тольяттинский государственный университет,
Россия, г. Тольятти

БАНКРОТСТВО ФИЗИЧЕСКИХ ЛИЦ

***Аннотация.** В статье банкротство физических лиц рассматривается в качестве одного из ключевых направлений современной арбитражной практики. Актуальность темы объясняется статистическими данными. Указаны предпосылки возникновения института банкротства физических лиц.*

***Ключевые слова:** банкротство, физическое лицо, судебная практика, статистика, должник, исполнительное производство.*

Согласно сведениям, размещенным в Едином федеральном реестре юридически значимых сведений о фактах деятельности юридических лиц, индивидуальных предпринимателей и иных субъектов экономической деятельности «Федресурс», в России за первый квартал 2019 г. количество сообщений о признании гражданина банкротом и введении реализации имущества гражданина в отношении физических лиц и индивидуальных предпринимателей составило 22356, в то время как за аналогичный период 2020 года количество таких сообщений составило уже 40569, т.е. увеличилось практически вдвое.

Аналогичная ситуация наблюдается и в Пермском крае: так за первый квартал 2019 г. количество сообщений о признании гражданина банкротом и введении реализации имущества гражданина в отношении физических лиц и индивидуальных предпринимателей составило 399, тогда как в 2020 году это количество составило уже 676.

Анализ статистических данных позволяет сделать вывод о том, что тема банкротства физических лиц в настоящее время является весьма актуальной.

Возникновение института банкротства в России восходит ко временам правления Ярослава Мудрого (XI век). Так в Русской Правде содержатся нормы, регулирующие вопросы несостоятельности должника, правила его персональной (личной) ответственности за долги, продаже его в долговое рабство и пр.

В настоящее время основным законом, регулирующим отношения, возникающие при банкротстве должника, является Федеральный закон от 26.10.2002 N 127-ФЗ «О несостоятельности (банкротстве)».

С 2015 г. с принятием Федерального закона «Об урегулировании особенностей несостоятельности (банкротства) на территориях Республики Крым и города федерального значения Севастополя и о внесении изменений в отдельные законодательные акты Российской Федерации» возникло такое понятие как банкротство физических лиц (граждан).

Необходимость введения банкротства физических лиц была вызвана рядом причин.

Во-первых, в современной России сформировался обширный рынок ипотечного и потребительского кредитования. Это потребовало формирования нормативно-правовой базы, регулирующей защиту прав и интересов физических лиц, ставших заемщиками.

Во-вторых, в связи с усложнением экономической ситуации, валютной инфляцией многие заемщики оказались не в состоянии погасить задолженность, и данная ситуация также потребовала скорейшего разрешения.

Теперь гражданин обязан в случае невозможности удовлетворения требований одного или нескольких кредиторов обратиться в арбитражный суд с заявлением о признании его банкротом. Ранее в случае неплатежа физического лица по кредиту следовало возбуждение исполнительного производства с

последующим взысканием суммы судебными приставами. Однако исполнительное производство не позволяло в полной мере осуществить мероприятия по защите прав должников.

Более того, сложившийся характер исполнительного производства приводил к двум возможным последствиям: либо продавалось имущество должников, что могло подразумевать и нарушение их интересов, либо, если должники имуществом не обладали, кредитор не получал ничего [1].

Также отсутствие института банкротства физических лиц способствовало процветанию коллекторских агентств и иных подобных организаций, специализирующихся на возврате долгов, в некоторых случаях – неправовыми способами.

Не представлялся возможным и уход от долгов в силу Федерального закона от 02.10.2007 № 229-ФЗ «Об исполнительном производстве».

Отсутствие института банкротства физических лиц создавало дополнительные проблемы и кредиторам. Так, в случае реализации единственного имущественного актива должника, если он имел обязательства перед несколькими кредиторами, погашался долг только перед одним из них. Введение процедуры банкротства физических лиц существенно улучшило положение не только самих должников, но и их кредиторов [2].

Говоря о развитии института несостоятельности (банкротства) в современной России, необходимо отметить, что фундаментом послужило принятие Указа Президента Российской Федерации от 14.06.1992 № 623 «О мерах по поддержке и оздоровлению несостоятельных государственных предприятий (банкротов) и применению к ним специальных процедур». Также в это же время принимается Закон Российской Федерации от 19.11.1992 № 3929-1 «О несостоятельности (банкротстве) предприятий». В соответствии с данным законом в отношении должника применяются процедуры, направленные на реорганизацию субъекта, ликвидацию, а также мировое соглашение. Основанием для возбуждения производства по делу о несостоятельности (банкротстве) предприятия является заявление кредитора или самого должника, а также прокурора. Данный закон явился фундаментом для аккумуляции правоприменительной практики института банкротства в Российской Федерации.

Перед законодателем стояла задача усовершенствовать законодательство о несостоятельности (банкротстве) с учетом накопленного опыта и знаний в сфере регулирования соответствующих отношений. Принятие Федерального закона от 26.10.2002 № 127-ФЗ «О несостоятельности (банкротстве)» продолжило реформирование законодательства о несостоятельности.

Введение института физических лиц в России сопровождалось определенными проблемами. Во-первых, основной и главенствующей проблемой являются общемировые экономические кризисы. Не является секретом, что общемировая экономика в последние десятилетия проходит период стагнации, тем самым еще больше усугубляя ситуацию долгового бремени физических лиц. Даже в современной России, долговой рынок претерпевает не самые лучшие изменения. Не малая часть банков лишается лицензий из-за рискованных и сомнительных, по мнению ЦБ РФ, операций в сфере кредитования. Все эти факторы сопутствуют безработице и, следовательно, увеличению числа невозвращенных в срок денежных сумм.

Во-вторых, проблема банкротства опирается на социально-психологические причины. Физическое лицо не может в полноценной мере относиться к экономической единице арбитражно-конкурсного процесса ввиду его юридической некомпетентности и неграмотности. На практике, некоторым участникам дела может показаться, что должник избрал путь злоупотребления права, но в реальности, данный субъект права нередко не осознает правовой сути своего положения и последствий, которые его ждут после процедуры банкротства.

В-третьих, банкротство физического лица, является одним из новых законодательных введений последнего десятилетия. На сегодняшний день Закон о несостоятельности (банкротстве) имеет более 109 редакций. С одной стороны необходимость внесения такого количества изменений в закон объясняется развитием социально-экономических отношений, но с другой стороны, многие редакции были разработаны в целях устранения недостатков и пробелов, допущенных при разработке закона. При этом Федеральный закон от 26.10.2002 № 127-ФЗ «О несостоятельности (банкротстве)» в действующей редакции нуждается в дальнейшем развитии. В приоритете

стоят задачи по усилению реабилитационных процедур с разработкой специальных механизмов, позволяющих избежать формального подхода к рассмотрению дел о банкротстве, введению эффективной системы вознаграждения арбитражных управляющих, способствующей достижению результатов, позволяющих достичь баланса интересов должников и кредиторов, исключению случаев преднамеренного банкротства [3].

Таким образом, отличительной особенностью института банкротства физических лиц выступает реабилитационная направленность процедур на восстановление социальной и экономической активности должника. Целью института банкротства гражданина является не только пропорциональное удовлетворение требований кредиторов, но и восстановление рыночных отношений, финансовой стабильности государства. Введение института банкротства физических лиц в России было вызвано рядом причин, среди которых ежегодный рост числа заемщиков и мировой финансовый кризис, в результате которого значительная доля граждан потеряла возможность погашения долга, и сопровождалось определенными проблемами (общемировые экономические кризисы; юридическая неграмотность должников; относительная новизна процедуры).

Подводя итоги, необходимо отметить, что институт банкротства физических лиц является средством защиты прав всех участвующих субъектов (должника, кредиторов, государства) в условиях нестабильной рыночной экономики. Принятие главы X ФЗ № 127-ФЗ «О несостоятельности (банкротстве)» было

необходимым в условиях финансовых кризисов в стране и в мире. Возможность избавиться от непосильных долгов положительно сказывается на состоятельности и благополучии населения. Однако, учитывая, что институт банкротства в активной стадии применения существует в России достаточно недолгое время, правовое регулирование банкротства физических лиц в Российской Федерации требует более детальной проработки и усовершенствования, чтобы не допустить роста недобросовестных заемщиков и, в то же время, обеспечить экономическую стабильность граждан и кредиторов.

Литература

1. Васильченко Н.В., Афанасьев М.А., Абдуллаев А.А. Особенности банкротства физических лиц // Проблемы экономики и юридической практики. 2018. №5. URL: <https://cyberleninka.ru/article/n/osobennosti-bankrotstva-fizicheskikh-lits-1> (дата обращения: 20.01.2022).
2. Кондратьев А.В. Банкротство физических лиц // Отечественная юриспруденция. 2017. №10 (24). URL: <https://cyberleninka.ru/article/n/bankrotstvo-fizicheskikh-lits-4> (дата обращения: 15.04.2021).
3. Лабазанова М.А. История зарождения и развития законодательства о несостоятельности (банкротстве) в России // Юридическая наука. 2020. №8. URL: <https://cyberleninka.ru/article/n/istoriya-zarozhdeniya-i-razvitiya-zakonodatelstva-o-nesostoyatelnosti-bankrotstve-v-rossii> (дата обращения: 23.04.2021).

ZUEV Vladimir Aleksandrovich

Student of student of the department of civil law and process,
Institute of Law, Togliatti State University, Russia, Tolyatti

BANKRUPTCY OF INDIVIDUALS

Abstract. *In the article considers the bankruptcy of individuals as one of the key areas of modern arbitration practice. The relevance of the topic is explained by statistical data. The prerequisites for the emergence of the institution of bankruptcy of individuals are indicated*

Keywords: *bankruptcy, individual, judicial practice, statistics, debtor, enforcement proceedings.*

ЛЕТЯГИН Максим Игоревич
студент, Государственный университет управления,
Россия, г. Москва

ОСОБЕННОСТИ ПРАВОВОГО РЕГУЛИРОВАНИЯ ДЕЯТЕЛЬНОСТИ АРБИТРАЖНОГО УПРАВЛЯЮЩЕГО

***Аннотация.** Проведение процедуры банкротства через суд – это один из способов кредитора получить свои денежные средства законным способом, для её проведения судом утверждается арбитражный управляющий. Так как процедура банкротства может затронуть права не только кредиторов, но и должника, то для её проведения нужен квалифицированный арбитражный управляющий. В связи с быстрым прогрессом института банкротства, так и не был разработан закон, который регулировал бы деятельность управляющего, предъявлял к нему конкретные требования при банкротстве должника, последовательность проведения процедуры.*

***Ключевые слова:** банкротство, несостоятельность, платежеспособность, кризис, должник, арбитражный управляющий.*

Невозможно представить экономику любой страны без каких-либо колебаний, следствием этого могут являться различные неблагоприятные события. В связи с чем юридическим, так и физическим лицам не всегда получается угадать, а потом, как следствие, адаптироваться к моменту нестабильной экономики, у них пропадает возможность удовлетворять денежные обязательства перед другими лицами (кредиторами). Это ведет к банкротству.

Первое упоминание о банкротстве появилось в дореволюционном этапе, упоминается впервые в Русской Правде (XI век), в настоящее время банкротство физических или юридических лиц регулируется Федеральным законом "О несостоятельности (банкротстве)" от 26.10.2002.

Так из статьи 2 Федерального закона "О несостоятельности (банкротстве)" следует, что несостоятельность (банкротство) - признанная арбитражным судом или наступившая в результате завершения процедуры внесудебного банкротства гражданина неспособность должника в полном объеме удовлетворить требования кредиторов по денежным обязательствам, о выплате выходных пособий и (или) об оплате труда лиц, работающих или работавших по трудовому договору, и (или) исполнить обязанность по уплате обязательных платежей [1].

Из года в год количество банкротств растет, это ведет к увеличению кредиторов, чьи денежные обязательства не могут быть удовлетворены должником, данная информация подтверждается сайтом fedresurs.ru [2].

	окт-дек 2015	2016	2017	2018	2019	2020
о признании гражданина банкротом и введении реализации имущества гражданина	870	19574	29827	43984	68980	119049
о признании обоснованным заявления о признании гражданина банкротом и введении реструктуризации его долгов	338	7730	7998	9749	15768	24294
об утверждении плана реструктуризации долгов гражданина	5	165	188	179	204	209

Рис. 1. Количество сообщений о введении судами процедур в отношении физических лиц

	2015	2016	2017	2018	2019	2020
о признании должника банкротом и открытии конкурсного производства	13044	12549	13541	13117	12401	9931
о введении наблюдения	10198	10487	11495	10547	10134	7775
о введении внешнего управления	434	372	363	278	209	150
о введении финансового оздоровления	38	52	32	19	19	23

Рис. 2. Количество сообщений о введении судами процедур в отношении юридических лиц и крестьянско-фермерских хозяйств

В целях проведения процедур банкротств утверждается арбитражный управляющий, вся его деятельность регламентируется федеральными законами, нормативно-правовыми актами и т.д.

Арбитражный управляющий согласно статье 2 закона о банкротстве - гражданин Российской Федерации, утверждаемый арбитражным судом для проведения процедур банкротства и осуществления иных установленных Законом о банкротстве полномочий и являющийся членом одной из саморегулируемых организаций.

В связи с большим объемом работы, меняющейся судебной практикой, изменением в

законодательстве и требований к арбитражному управляющему появляются некомпетентные специалисты данной профессии.

В связи с непрофессионализмом управляющего любой кредитор может написать жалобу на действия управляющего в Федеральную службу государственной регистрации, кадастра и картографии или в Арбитражный суд в рамках дела о банкротстве.

Каждый год количество жалоб на управляющих растет, что подтверждается данными с сайта fedresurs.ru [2].

	2015	2016	2017	2018	2019	2020
Количество рассмотренных жалоб на действие или бездействие АУ	3 015	4 106	4 440	4 755	5 370	5 044
Количество удовлетворенных жалоб	758	1 017	1 030	1 066	1 222	937
Доля удовлетворенных жалоб	25%	25%	23%	22%	23%	19%

Рис. 3. Статистика жалоб на арбитражных управляющих в период 2015-2020 года

В связи с вышесказанным можно сделать вывод о том, что для проведения эффективной процедуры банкротства необходимо разработать закон, который будет регламентировать деятельность арбитражного управляющего, что позволит эффективно проводить процедуры банкротства, тем самым удовлетворяя требования кредиторов.

Под эффективным проведением процедуры банкротства подразумевается, что управляющему будут даны дополнительные рычаги для поиска и реализации имущества должника. Так, например, набирающая популярность криптовалюта в России остаётся вне рамок

правового поля, однако судами был решен вопрос о ликвидности такого имущества, которое в дальнейшем включалось в конкурсную массу должника (Постановление Девятого Арбитражного апелляционного суда от 15.05.2018 по делу № А40-124668/2017) или возможность реализации единственного жилья, посредством предоставления нового жилья с ухудшением жилищных условий (определение Верховного суда Российской Федерации от 26.07.2021 по делу А73-12816/2019).

Подводя итог вышеизложенному, можно сказать, что процедура банкротства не является легкодоступным способом для

возвращения денежных средств, поскольку могут быть как добросовестные, так и недобросовестные должники, что и приходится выявлять арбитражному управляющему в ходе своей работы. Однако не всегда представитель данной профессии может уследить за новеллой в законодательстве о банкротстве или изменении судебной практики. Для этого и необходимо, чтобы был разработан закон, который бы регламентировал деятельность арбитражного управляющего, что повысит качество и эффективность проведения процедур банкротства.

Литература

1. Федеральный закон "О несостоятельности (банкротстве)" от 26.10.2002 N 127-ФЗ // Электронный ресурс // URL: http://www.consultant.ru/document/cons_doc_LAW_39331/
2. Единый федеральный реестр сведений о банкротстве // Электронный ресурс // URL: <http://bankrot.fedresurs.ru/>
3. Федеральные Арбитражные суды РФ // Электронный ресурс // URL: <http://www.arbitr.ru/>

LETYAGIN Maxim Igorevich

Student, State University of Management,
Russia, Moscow

FEATURES OF THE LEGAL REGULATION OF THE ACTIVITIES OF THE ARBITRATION MANAGER

Abstract. *Conducting bankruptcy proceedings through the court is one of the ways for the creditor to get his money in a legal way, for its conduct the court approves the arbitration manager. Since the bankruptcy procedure may affect the rights of not only creditors, but also the debtor, a qualified arbitration manager is needed to conduct it. Due to the rapid progress of the institution of bankruptcy, no law has been developed that would regulate the activities of the manager, impose specific requirements on him in case of bankruptcy of the debtor, the sequence of the procedure.*

Keywords: *bankruptcy, insolvency, solvency, crisis, debtor, arbitration manager.*

РИГУН Анастасия Дмитриевна
студентка третьего курса магистратуры,
Пермский государственный национальный исследовательский университет,
Россия, г. Пермь

ПОНЯТИЕ И СИСТЕМА ТАМОЖЕННЫХ ПРЕСТУПЛЕНИЙ В РОССИЙСКОМ УГОЛОВНОМ ЗАКОНОДАТЕЛЬСТВЕ

***Аннотация.** В данной статье рассматривается проблема выделения системы таможенных преступлений в уголовном законодательстве РФ, а также сложности в определении понятия таможенных преступлений.*

***Ключевые слова:** таможенные преступления, система таможенных преступлений, понятие таможенных преступлений.*

На современном этапе развития отечественного уголовного законодательства в научной литературе отсутствует единство по целому ряду вопросов, связанных с таможенными преступлениями. Одним из наиболее проблемных является вопрос о целесообразности выделения указанных преступлений в отдельную группу и признания совокупности уголовно-правовых норм, устанавливающих ответственность за таможенные преступления, самостоятельным институтом уголовного права.

Представляется, что в настоящее время выделение таможенных преступлений в самостоятельную группу преступлений является вполне обоснованным ввиду следующего.

В первую очередь необходимо отметить, что совершение отдельных преступлений, предусмотренных ст. 189, 190, 193, 193.1, 194, 200.1, 200.2, 226.1 и 229.1 УК РФ (которые, как правило, и относят к числу таможенных), всегда связано с нарушением установленного таможенным законодательством порядка перемещения различных предметов через таможенную или государственную границу или порядка осуществления внешнеэкономической деятельности.

Иными словами, как отмечает В.Г. Беспалько, для всех перечисленных составов преступлений характерен единый охраняемый указанными уголовно-правовыми нормами групповой объект посягательства – нормальный порядок осуществления внешнеэкономической деятельности и таможенного дела [1].

Во-вторых, практически все диспозиции перечисленных уголовно-правовых норм носят

бланкетный характер и отсылают к нормам таможенного законодательства либо к смежным с ними правовым нормам. В связи с этим представляется возможным рассматривать системное единство таможенно-правовых норм как дополнительный аргумент в пользу выделения таможенных преступлений, учитывая, что для квалификации указанных преступлений необходимо толкование и применение норм ТК ТС, Федерального закона от 27.11.2010 № 311-ФЗ «О таможенном регулировании в Российской Федерации», Федерального закона от 08.12.2003 № 164-ФЗ «Об основах государственного регулирования внешнеторговой деятельности» и ряда других нормативно-правовых актов, образующих в своей совокупности комплекс таможенно-правовых норм, обладающих определенным внутренним единством.

В-третьих, нельзя не упомянуть об общности признаков объективной стороны таможенных преступлений, которая всегда связана с совершением действий по перемещению предметов через таможенную границу ЕАЭС или Государственную границу РФ или ведением внешнеэкономической деятельности.

В качестве четвертого аргумента в пользу выделения таможенных преступлений в отдельную группу преступлений в научной литературе нередко указывается на подследственность таможенных преступлений таможенным органам [2].

Так, Ю.Г. Гончан полагает, что к числу таможенных преступлений можно отнести все преступления, относящиеся к компетенции таможенных органов, объединив их по признаку

охраняемой сферы деятельности таможенных органов [3].

Применительно к данному аргументу необходимо учитывать его косвенный и неоднозначный характер. Так, сама по себе подследственность тех или иных преступлений определенным органам не может рассматриваться в качестве основания для объединения указанных юридических норм в уголовно-правовой институт. Кроме того, следует учитывать, что ранее таможенные органы были наделены полномочиями по возбуждению уголовных дел и о таких преступлениях, которые не связаны напрямую с нарушением таможенных правил (ст. 173.1, 173.2, 174, 174.1 УК РФ). В соответствии с действующей редакцией п. 9 ч. 3 ст. 151 Уголовно-процессуального кодекса РФ (далее – УПК РФ), дознавателями таможенных органов РФ производится дознание по уголовным делам о преступлениях, предусмотренных ч. 1, 2 ст. 194, ч. 1 ст. 200.1, ч. 1 ст. 200.2 УК РФ. Приведенный перечень преступлений, подследственных таможенным органам, как можно заметить, не охватывает весь круг преступлений, относимых к числу таможенных.

Вместе с тем, несмотря на несостоятельность данного аргумента, думается, что приведенные выше три аргумента являются вполне достаточными для обоснования необходимости выделения таможенных преступлений в качестве отдельной группы преступлений и самостоятельного института уголовного права.

Актуальным и проблемным является также вопрос о наиболее подходящем наименовании для анализируемой группы преступлений. В научной литературе предлагаются различные наименования: «таможенные преступления» [4], «преступления в таможенной сфере» [5], «преступления в сфере таможенного дела» [6], «преступления в сфере внешнеэкономической деятельности» [7], «преступления в сфере внешнеторговой деятельности» [8]. Несмотря на значительное сходство приведенных терминов по своему содержанию, думается, что данный вопрос заслуживает внимания, поскольку терминологическая точность имеет важное значение для исследования системы преступлений в той или иной сфере. Кроме того, как справедливо отмечено А.И. Туленевым, данная проблема носит не только терминологический характер, поскольку она тесно связана с определением видовой объекта преступлений [9].

Так, Ю.И. Сучков, придерживающийся формулировки «преступления в сфере

внешнеэкономической деятельности», определяет видовой объект указанных преступлений как внешнеэкономическую деятельность хозяйствующих субъектов всех форм собственности [10]. Данная сфера включает в себя внешнеторговые, финансовые, производственные и инвестиционные отношения.

Внешнеторговая деятельность определяется в ст. 2 Федерального закона от 08.12.2003 № 164-ФЗ как деятельность по осуществлению сделок в области внешней торговли товарами, услугами, информацией и интеллектуальной собственностью. Следовательно, сфера ВЭД является в значительной степени более широкой, чем сфера внешнеторговой и таможенной деятельности.

Вместе с тем, некоторые авторы придерживаются иного подхода. Так, Б.В. Волженкин отождествляет понятия «преступления в сфере ВЭД» и «таможенные преступления» [11]. Сходной позиции придерживается и О.А. Берзинь, полагающая, что внешнеэкономическими преступлениями в чистом виде являются только таможенные преступления [12].

Представляется недопустимым отождествлять внешнеэкономические и таможенные преступления ввиду того, что внешнеэкономическая деятельность охватывает не только таможенную сферу.

Так, Л.Д. Гаухман, С.В. Максимов отмечают, что преступления в сфере ВЭД нельзя ограничивать только рамками тех нарушений, которые посягают на деятельность таможенных органов [13]. Аналогичной позиции придерживается и Ю.П. Гармаев, подразделяющий преступления в сфере ВЭД на таможенные преступления, а также на сопутствующие преступления в сфере экономики; сопутствующие служебные и иные сопутствующие преступления [14].

Таким образом, можно сделать вывод, что понятие «преступления в сфере ВЭД» является более широким, чем понятие «таможенные преступления», входящее в его содержание. Вместе с тем, вопрос о содержании понятия «таможенные преступления» также является дискуссионным в современной уголовно-правовой науке.

Так, С.Ю. Иванова под таможенными преступлениями понимает общественно опасные виновные посягательства, существенно нарушающие деятельность таможенных органов по реализации ими целей и задач, установленных законодательством [15].

В свою очередь, сторонники отождествления понятий «таможенные преступления» и «внешнеэкономические преступления» рассматривают таможенные преступления как перемещение товаров, ценностей и других объектов через таможенную границу в результате внешнеэкономической деятельности [16].

В.М. Малиновская определяет таможенное преступление как запрещенное уголовным законом виновное общественно опасное деяние, посягающее на экономическую безопасность государства, его финансовые интересы и выражающееся в нарушении правил, установленных законодательством о таможенном деле [17].

В.И. Картавцев, А.В. Нестеров рассматривают таможенные преступления как общественно опасные, виновные, наказуемые деяния, посягающие на сферу экономической деятельности, связанную с порядком вывоза и возврата на территорию России товаров и ценностей через таможенную границу вопреки правовому запрету [18].

Согласно определению А.И. Долговой, таможенные преступления представляют собой совокупность экономических преступлений, связанных с нарушением порядка вывоза и ввоза, возврата на территорию РФ через таможенную границу товаров и ценностей [19].

На основе проанализированных определений, представляется возможным рассматривать таможенные преступления как систему преступлений, посягающих на общественные отношения, связанные с перемещением товаров, валюты и иных ценностей через таможенную границу РФ, Таможенного союза государств – членов ЕАЭС, или ведением внешнеэкономической деятельности.

Литература

1. Беспалько В.Г. Институционализация таможенных преступлений в российском уголовном праве (теоретико-правовой аспект) // Вестник Российской таможенной академии. 2015. № 4. С. 66-75.
2. Беспалько В.Г., Маякова А.С. Актуальные проблемы уголовного права: учеб. пособие. М.: Изд-во Российской таможенной академии, 2014. С. 54.
3. Гончан Ю.Г. Таможня как орган дознания: дис. ... канд. юрид. наук. Н. Новгород, 2000. С. 102.
4. Никольская А.Г. Уголовная ответственность за таможенные преступления: учеб.

пособие. М.: Изд-во Российской таможенной академии, 2014. С. 38.

5. Гравина А.А., Терещенко Л.К., Шестакова М.П. Судебная практика по делам о преступлениях в таможенной сфере. Таможенное законодательство. Судебная практика. М.: Статут, 1998. С. 73.

6. Козырин А.Н. Преступления в сфере таможенного дела // Ответственность за нарушение таможенных правил. М.: Ось, 1999. С. 49.

7. Жданов С.П., Шумилов А.Ю. Использование специальных познаний в выявлении преступлений, совершаемых во внешнеэкономической деятельности: учеб.-практич. пособие. М.: Издательский дом Шумиловой И.И., 2011. С. 51.

8. Жалинский А.Э. Преступления против порядка внешнеторговой деятельности // Уголовное право России. Т. 2. Особенная часть / под ред. А.Н. Игнатова, Ю.А. Красикова. М.: Норма, 1998. С. 75.

9. Туленев А.И. Актуальные проблемы терминологии и понятия таможенных преступлений // Вестник Костромского государственного университета. 2012. № 5. С. 211-215.

10. Сучков Ю.И. Защита внешнеэкономической деятельности РФ по уголовному и таможенному законодательству (проблемные аспекты теории и законодательства): дис. ... д-ра юрид. наук. Калининград, 1997. С. 104.

11. Волженкин Б.В. Экономические преступления. СПб.: Изд-во «Юридический центр Пресс», 1999. С. 58.

12. Берзинь О.А. Понятие и криминалистическая классификация внешнеэкономических преступлений, совершаемых в организованных формах // Вестник Нижегородской Академии МВД России. 2006. № 6. С. 207.

13. Гаухман Л.Д., Максимов С.В. Преступления в сфере экономической деятельности. М.: Учебно-консультационный центр «ЮрИнфоР», 1998. С. 19.

14. Гармаев Ю.П. Теоретические основы формирования криминалистических методик расследования преступлений. Иркутск: Изд-во ИЮИ ГП РФ, 2003. С. 237.

15. Иванова С.Ю. Уголовно-правовое обеспечение деятельности таможенных органов России: автореф. дис. ... канд. юрид. наук. Ульяновск, 1999. С. 21.

16. Волженкин Б.В. Указ. соч. С. 58; Сучков Ю.И. Указ. соч. С. 104.

17. Малиновская В.М. Таможенное право России: Учебник по публичному и частному

праву в 2-х томах. Т. 1: Публичное право. М.: Статут, 2008. С. 371-487.

18. Картавцев В.И., Нестеров А.В. Использование специальных знаний в раскрытии и расследовании таможенных преступлений //

Вестник криминалистики. 2005. № 4 (16). С. 56-59.

19. Криминология: учебник для вузов / под ред. А.И. Долговой. М.: Норма, 2010. С. 761.

RIGUN Anastasia Dmitrievna
the third-year graduate student,
Perm State National Research University,
Russia, Perm

THE CONCEPT AND SYSTEM OF CUSTOMS CRIMES IN RUSSIAN CRIMINAL LAW

Abstract. *This article discusses the problem of distinguishing the system of customs crimes in the criminal legislation of the Russian Federation, as well as the difficulties in defining the concept of customs crimes.*

Keywords: *customs crimes, the system of customs crimes, the concept of customs crimes.*

СЕЛИВАНОВА Елена Валерьевна

студентка 3 курса магистратуры кафедры уголовного права и прокурорского надзора,
Пермский государственный национальный исследовательский университет,
Россия, г. Пермь

ОСОБЕННОСТИ СОСТАВОВ С АДМИНИСТРАТИВНОЙ ПРЕЮДИЦИЕЙ В РОССИЙСКОМ УГОЛОВНОМ ПРАВЕ

***Аннотация.** В статье выделяются основные проблемы, возникающие при применении административной преюдиции в уголовном праве. Описываются доктринальные и практические взгляды на сферу применения данного института, а также единственный, по нашему мнению, путь решения возникшей проблемы.*

***Ключевые слова:** административная преюдиция, административная ответственность, уголовная ответственность, скрытая преюдиция, привилегированное положение.*

В последние годы институт административной преюдиции активно развивается и укorenяется в российском уголовном праве. Практически каждый год появляются (де)криминализованные составы, которые подразумевают привлечение лица к уголовной ответственности лишь после применения административного взыскания к такому лицу. На сегодняшний день это является актуальной проблемой, вызывающей дискуссии не только в научных кругах, но и среди правоприменителей.

Как уже указывалось выше, административная преюдиция стала внедряться в уголовное законодательство после Послания Президента РФ Д.А. Медведева. Остается открытым вопрос относительно оптимальности использования административной преюдиции в уголовном праве.

С появлением административной преюдиции в Российском уголовном праве она стала неотъемлемой частью ее практического применения. При решении вопроса о привлечении лица к уголовной ответственности правоприменители руководствуются лишь тем, что лицо ранее было привлечено к административной ответственности за аналогичное деяние, а также, что оно является действующим в период повторного совершения. Так, Б. был признан виновным в совершении преступления, предусмотренного ст. 116.1 УК РФ. Преступление было совершено 06.05.2021 году при обстоятельствах, подробно изложенных в приговоре. В приговоре суд указывает, что Б. постановлением мирового судьи судебного участка № 2 Верещагинского судебного района Пермского

края признан виновным в совершении административного правонарушения, предусмотренного ст. 6.1.1 КоАП РФ. Постановление вступило в законную силу 05.06.2020 году. Суд в качестве доказательств виновности Б. в совершении преступления ссылается именно на данное административное правонарушение. В указанном приговоре не раскрывается, каким образом правонарушение приобрело признаки общественной опасности, суд руководствуется лишь самим фактом [1]. Таким образом, усматривается, что суд при привлечении лица к уголовной ответственности устанавливает признаки, которые указаны в составе преступления, закрепленные законодателем.

Следует отметить, что лица, вновь совершившие деяние, достоверно знают о том, что они уже привлечены к административной ответственности за аналогичное деяние, однако вновь его совершают. Безусловно, закон должен реагировать на подобные действия, однако не созданием норм межотраслевого характера в уголовном праве. Законодатель (де)криминализирует деяние таким образом, что при повторности совершения аналогичных действий оно искусственным образом становится общественно опасным посредством закрепления специальных условий в составах с административной преюдицией, одним из которых является специальный субъект, который и совершает деяние вновь. Усматривается, что правоприменители идут по стандарту: имеется правонарушение, соответственно, оно представляет собой один из элементов доказательной базы виновности лица в совершении

общественно опасного деяния. Данный подход является неверным.

Все составы с административной преюдицией имеют отсылку к КоАП РФ, то есть носят бланкетный характер. Преступления с признаками повторно совершенного административного правонарушения указывают на их преимущественно административную природу, поскольку необходимо в данном случае руководствоваться нормами административного права. В.Н. Курченко указывает на проблему возникающей конкуренции правовых норм уголовного и административно-правового законодательства, мотивируя это расширенной интерпретацией предложенных из их разграничения критериев [2].

Конституционный Суд РФ про составы с административной преюдицией указал: несмотря на то, что сами по себе они не предвещают конституционной обоснованности криминализации соответствующих правонарушений, совершенных лицом, ранее привлекавшимся к административной ответственности за аналогичные деяния, – тем не менее при установлении уголовной ответственности за повторное (неоднократное) нарушение тех или иных запретов нельзя не учитывать природу таких правонарушений, исключаящую отнесение к преступлениям деяний хотя и противоправных, но не обладающих действительной общественной опасностью [3]. Таким образом, отмечается, что административные правонарушения не достигают уровня общественной опасности, присущей преступлению в силу своей правовой природы. Такие деяния де-юре не являются преступлениями, а значит, стоит согласиться с позицией В.Н. Курченко в том, что законодатель породил конкуренцию норм административного и уголовного права, введя институт административной преюдиции.

Согласно Справке по результатам обобщения практики назначения уголовных наказаний судами Пермского края за 2020 год обстоятельства, относящиеся к признакам состава преступления, не могут повторно учитываться при назначении наказания. Одной из самых распространенных ошибок явилось принятие во внимание судом при назначении наказания обстоятельств, которые относятся к признакам состава преступления, в связи с чем не могут быть повторно учтены. Таких ошибок выявлено 26 (11,8%) от числа измененных приговоров.

В частности, по преступлениям, предусмотренным ст.ст. 157, 264.1 и 314.1 УК РФ, суд апелляционной инстанции исключил из описательно-мотивировочной части приговора указание на учет при назначении наказания судимости за совершение аналогичного преступления либо факта привлечения к административной ответственности в случаях, когда судимость либо привлечение лица к административной ответственности является диспозитивным признаком состава преступления, соответственно, не может повторно учитываться при назначении наказания. Подобного рода ошибки допускали и иные суды Пермского края [4].

В научных кругах бытует мнение об еще одной проблеме, существующей в рамках применения административной преюдиции. Некоторые ученые-теоретики полагают, что в отдельных составах преступлений существует так называемая «скрытая» преюдиция, где в качестве конструктивных признаков выступают «злостность» или «неоднократность». В частности, А.В. Иванчин [5] и Э.Л. Сидоренко [6] к таковым относят преступления, предусмотренные ст. ст. 154, 180 УК РФ, с чем необходимо согласиться.

Конституционный Суд РФ высказал свою позицию насчет административной преюдиции следующим образом. В своем Постановлении он признал ст. 116.1 УК РФ не соответствующим Конституции РФ в той части, в какой она не обеспечивает соразмерную уголовно-правовую защиту права на личную неприкосновенность и права на охрану достоинства личности от насилия в случае, когда побои нанесены или иные насильственные действия, причинившие физическую боль, совершены лицом, имеющим судимость за предусмотренное в этой статье или аналогичное по объективным признакам преступление, ведет к неоправданным различиям между пострадавшими от противоправных посягательств, ставит лиц, имеющих судимость, в привилегированное положение по отношению к лицам, подвергнутым административному наказанию [7]. Тем самым Конституционный Суд РФ подтвердил, что федеральный законодатель, введением института административной преюдиции в уголовный закон, породил привилегии для одних лиц и отсутствие равного положения и статуса для других. Это еще раз подтверждает нашу позицию, что на законодательном уровне необходимо

подвергнуть реформированию данный институт путем его исключения из уголовного права, поскольку он противоречит не только юридической природе деяния, но и непосредственно положениям Конституции РФ.

С момента введения административной преюдиции в настоящий УК РФ полемика относительно нее не утихает. Исследователи не приходят к единому мнению о правомерности нахождения административной преюдиции в уголовном праве, они высказывают различные точки зрения, обращаясь, в первую очередь, к признакам таких составов.

По мнению Н.Ф. Кузнецовой, административные правонарушения, сколько бы их лицо ни совершило, не обладают должной общественной опасностью и потому не перерастут в преступление, как "сто кошек не могут приобрести качества тигра" [8]. Нельзя не согласиться с такой позицией, поскольку действительно, сколько бы раз не было совершено правонарушение оно не может перерасти в преступление, поскольку критерии каждого из них различны, что и отличает эти деяния друг от друга. Речь идет в первую очередь о самом лице, которое совершает неоднократно деяния, тем самым обнаруживая свою общественную опасность. Конституционный Суд РФ в своем Постановлении от 10.02.2017 N 2-П по жалобе И.И. Дадина указал, что неэффективность административного наказания позволяет законодателю усиливать государственную репрессию и "превращать" административные правонарушения в преступления [9]. Негативно высказывается об административной преюдиции и Г.М. Резник, который отмечает, что "Дрейф от признаков деяния к свойствам личности весьма тревожен: по существу, законодателю дан зеленый свет на произвольное выдергивание из более чем тысячи административных правонарушений любого состава и перевода его в преступление только в связи с повторностью"[10]. Противоположной точки зрения придерживаются профессор С.С. Босхолов и С.В. Максимов [11], утверждающие, что совершение одним и тем же лицом любого количества административных правонарушений не может превратить вновь совершенное административное правонарушение в преступление. По сути, они полагают, что сама идея конструирования составов с административной преюдицией должна быть положена при разработке нового Уголовного Кодекса.

3 декабря 2015 года В.В. Путин поддержал институт административной преюдиции, одобрительно указав, что закон должен быть суров к тем, кто сознательно его нарушил, и гуманен по отношению к тем, кто оступился [12]. Мы полагаем, что оправдывается репрессивный характер воздействия на лиц, повторно совершивших деяние, а также неравное положение субъектов.

Отмечается, что административная преюдиция противоречит важному принципу Конституции РФ, закрепленного в ст. 50, который гласит, что никто не может быть осужден дважды за одно и то же. Однако В.И. Колосова на этот счет в некоторой степени оправдывает административную преюдицию, указывая, что повторного осуждения за предыдущее правонарушение не происходит, так как имеются два факта нарушения различных правовых норм [13]. Привлечение лица к административной ответственности оказывается явно недостаточным для него последствием за совершенное деяние, поэтому законодатель за такое поведение вводит более репрессивные меры воздействия на него для исправления и предотвращения совершения новых правонарушений.

Сторонники административной преюдиции указывают на действенность административной преюдиции в области профилактических мер. В.П. Малков, указывая на преимущество административной преюдиции, убежден, что применение мер административного наказания в этих случаях является якобы официальным предупреждением [14]. В какой-то степени автор прав, так как в целом уголовно-процессуальное законодательство предполагает в отдельных случаях предупреждения, предостережения и затем уже применение к лицу более строгих и эффективных мер воздействия, однако такой способ применяется лишь в условиях уголовных наказаний в рамках исполнения приговора. Думается, что в рамках действия составов с административной преюдиции такой подход является неверным. Также, сторонники административной преюдиции полагают, что уголовно-правовые нормы с криминообразующим признаком административной преюдиции являются проявлением тенденции сужения сферы уголовного принуждения в пользу мер общественного воздействия, мер дисциплинарного взыскания и административного наказания [15].

Итак, с одной стороны административную преюдицию можно рассматривать в качестве части уголовно-правовой политики государства и элемента правотворческой деятельности путем криминализации или (де)криминализации отдельных деяний, с другой стороны административная преюдиция выступает в качестве приема юридической техники, то есть отдельные деяния при специальных условиях признаются преступлениями.

В основном проблемы административной преюдиции заключаются в том, что данный институт не имеет достаточной теоретической разработанности, отсутствует должная законодательная урегулированность и доктринальная изученность в силу противоречивости взглядов. Отсутствие теоретической базы отсылает к вопросу о возможности и правомерности нахождения административной преюдиции в уголовном праве.

Таким образом, все вышеперечисленные проблемы приводят к одному единственному, на наш взгляд, выводу: необходимо исключить административную преюдицию из УК РФ, дабы не предрешать дальнейшую (де)криминализацию деяний путем ее распространения на большее количество составов преступлений. Несправедливость административной преюдиции заключается и в постановке лица в более привилегированное положение по отношению к другому, заключающееся в том, что субъекты находятся в неравном положении в связи с различным количеством совершенных деяний, где у первого оно будет считаться административным правонарушением, а второй при повторном совершении будет нести уголовную ответственность.

Литература

1. Дело № 1-169/2021 // Текущий архив Верещагинского районного суда Пермского края.
2. Курченко В.Н. Отграничение преступлений от административных правонарушений в сфере потребительского рынка // Административное право. 2006. № 11. С. 25-26.
3. Постановление Конституционного Суда РФ от 10.02.2017 N 2-П "По делу о проверке

конституционности положений статьи 212.1 Уголовного кодекса Российской Федерации в связи с жалобой гражданина И.И. Дадина" // http://www.consultant.ru/document/cons_doc_LAW_212659/ (дата обращения 01.12.2021).

4. <http://oblsud.perm.sudrf.ru> (дата обращения 26.01.2022)

5. Иванчин А.В. О целесообразности построения преступлений с административной преюдицией // Библиотека криминалиста. 2013. N 2. С. 99.

6. Сидоренко Э.Л. Особенности квалификации преступлений преюдициального характера // Общество и право. 2016. N 1. С. 61.

7. Постановление Конституционного Суда Российской Федерации от 08.04.2021 № 11-П «По делу о проверке конституционности статьи 1161 Уголовного кодекса Российской Федерации в связи с жалобой гражданки Л.Ф. Саковой»

8. Кузнецова Н.Ф. Семь лет Уголовному кодексу Российской Федерации // Вестник Московского университета. Сер. 11. 2003. N 1. С. 3-19.

9. Российская газета. 2017. 28 февр.

10. Административная преюдиция в уголовном праве: казус Ильдара Дадина (Головкин Л., Коробеев А., Лопашенко Н., Пашин С., Резник Г., Богуш Г., Есаков Г.). // <http://xn7sbbaj7auwnffhk.xn-p1ai/article/24705> (дата обращения: 25.01.2022).

11. Босхолов С.С., Максимов С.В. Уголовно-правовая политика: опыт, проблемы и пути совершенствования // Пролог: журнал о праве. 2018. N 3. С. 16-17.

12. Колосова В.И. Указ. соч. С. 249.

13. Малков В.П. Административная преюдиция: за и против // Юридическая техника. 2015. No 9. С. 60-61.

14. Зыков Д.А. Возвращение административной преюдиции в УК – исправление законодательской ошибки // Юридическая техника. 2015. No 9. С. 274; Капинус О.С. Административная преюдиция в уголовном праве: проблемы теории и практики // Журнал российского права. 2019. No 6. С.78-86.

SELIVANOVA Elena Valerievna

3rd year graduate student of the Department of Criminal Law and Prosecutorial Supervision,
Perm State National Research University, Russia, Perm

FEATURES OF COMPOSITIONS WITH ADMINISTRATIVE PREJUDICE IN RUSSIAN CRIMINAL LAW

Abstract. *The article highlights the main problems that arise when applying administrative prejudice in criminal law. Doctrinal and practical views on the scope of this institution are described, as well as the only, in our opinion, way to solve the problem that has arisen.*

Keywords: *administrative prejudice, administrative responsibility, criminal liability, hidden prejudice, privileged position.*

ЯСЬКОВ Андрей Михайлович

студент второго курса, Сибирский юридический университет,
Россия, г. Омск

*Научный руководитель – доцент кафедры, кандидат юридических наук, доцент
Тимошенко Светлана Евгеньевна*

ПРОБЛЕМЫ ПРИМЕНЕНИЯ ИНСТИТУТА НАЛОЖЕНИЯ АРЕСТА НА ИМУЩЕСТВО И ПУТИ ИХ РЕШЕНИЯ

Аннотация. В статье рассматриваются проблемы применения наложение ареста на имущество – распространенной и эффективной процессуальной меры по уголовным делам, направленной на решение задач уголовного судопроизводства.

Ключевые слова: наложение ареста на имущество, уголовное дело, мера процессуального принуждения, судопроизводство, имущество.

Наложение ареста на имущество является достаточно распространенной и эффективной процессуальной мерой по уголовным делам, направленной на решение задач уголовного судопроизводства. Так, согласно ст. 52 Конституции РФ государство должно гарантировать потерпевшим компенсацию вреда, причиненного преступлением.

Обладание четко выраженным принудительным характером приводит к проблемам применения наложение ареста, как в теории, так и в ходе практической деятельности. В большинстве случаев арест на имущество накладывают в целях обеспечения гражданского иска, поданного в рамках расследуемого уголовного дела. Вместе с тем, судебная практика ставит новые вопросы, например, можно ли наложить арест на имущество, если гражданский иск не заявлен по уголовному делу?

Полагаем, что при принятии решения о наложении ареста на имущество при отсутствии заявленного гражданского иска следует учитывать требования ч. 1 ст. 160.1 УПК РФ: если установлено, что материальный ущерб причинен совершенным преступлением, следователь, дознаватель обязан незамедлительно принять меры по установлению имущества подозреваемого, обвиняемого или лиц, которые в соответствии с законодательством Российской Федерации, несут ответственность за вред, причиненный обвиняемым, подозреваемым, стоимость которого обеспечивает возмещение причиненного материального

ущерба, а также принимать меры по наложению ареста на такое имущество.

Также важно правильно определить стоимость ущерба, причиненного преступлением, поскольку, как известно, ущерб может быть не только имущественным, но также физическим и моральным. Для более точного определения размера материальной компенсации необходимо использовать экспертное заключение [1, с. 69].

Перед правоприменителями встает вопрос и о стоимости имущества, на которое должен быть наложен арест. Полагаем, что стоимость имущества, на которое налагается арест, не должна превышать максимального размера штрафа, установленного санкцией статьи Особенной части УК РФ, либо должна быть соразмерна причиненному преступлением ущербу. В связи с этим ходатайство о наложении ареста может быть удовлетворено частично, арест наложен на соответствующую по стоимости часть имущества.

Так, по постановлению Майминского районного суда Республики Алтай от 17 августа 2017 года отказано в удовлетворении ходатайства о наложении ареста на автомобиль, принадлежащий К., обвиняемому по ч. 2 ст. 292 УК РФ. Суд в постановлении указал, что стоимость автомобиля составляет 1 млн. 706 тыс. руб., что существенно превышает размер возможного штрафа – от 100 до 500 тыс. руб. Кроме того, предусмотренное статьей 292 УК РФ деяние не относится к числу преступлений, перечисленных в ч. 1 ст. 104.1 УК РФ, за совершение

которых возможно применение конфискации имущества [2]. Обобщение судебной практики показало, что суды руководствуются п. 13 Постановления Пленума от 1 июня 2017 г. № 19 «О практике рассмотрения судами ходатайств о производстве следственных действий, связанных с ограничением конституционных прав граждан (статья 165 УПК РФ)» [3] признают ходатайства обоснованными, если указанная в ходатайстве стоимость имущества соразмерна имущественным взысканиям, для обеспечения которых налагается арест.

Таким образом, во избежание ошибок при применении процедуры наложения ареста, считаем целесообразным внесение в п. 13.1 ст. 5 УПК РФ изменений, способствующих законному и обоснованному применению данной принудительной меры. Так, под «имуществом, полученным в результате преступных действий», следует понимать конкретное имущество, перешедшее во владение подозреваемого (обвиняемого) в результате совершения им преступления. «Нажитое преступным путем» – это имущество, приобретенное на деньги, полученные в результате преступных действий.

Перед правоприменителями на практике при применении наложения ареста на имущество возникает вопрос о том, как оценивать имущество? В целях единообразного применения норм уголовно процессуального закона и Федерального закона «Об исполнительном производстве» [4], оценка имущества должника производится по рыночным ценам. Однако возникают дополнительные вопросы в определении лица, которое будет проводить оценку. Это должен быть специалист из государственного учреждения или должно быть частное лицо?

Оценка арестованного имущества – один из важнейших аспектов практики применения данной меры, поскольку от нее зависит последующая результативность мер исполнения судебных решений. Трудности оценки арестованного имущества связаны с его многообразием, противоречиями и пробелами действующего законодательства. Зачастую доказательства об оценке арестованного имущества оспариваются в суде. В основном, эти иски о несогласии должника или взыскателя с

произведенной оценкой, по оспариванию заниженной оценки арестованного имущества.

Следующей проблемой является наложение ареста на ценные бумаги в связи с тем, что такая деятельность требует наличия специальных знаний в области финансовой деятельности, что вызывает необходимость обязательного привлечения к процедуре наложения ареста на ценные бумаги специалиста в данной области. В связи с изложенным считаем необходимым внести дополнение ст. 116 УПК РФ частью 5 следующего содержания: «При наложении ареста на ценные бумаги либо их сертификаты обязательно участвует специалист».

Немаловажными проблемами являются также: хранение и освобождение имущества от ареста; принятие законного решения после приостановления уголовного дела. Как известно, сроки приостановления не установлены, поэтому при сохранении данной меры принуждения могут быть нарушены законные интересы собственника имущества.

Таким образом, нами выделены лишь некоторые проблемы, связанные с наложением ареста на имущество. Как представляется, указанные, а также не затронутые (в силу ограниченного объема научной статьи) вопросы являются предметом дальнейшего изучения на монографическом уровне.

Литература

1. Иванов Л. Н. Использование специальных знаний для оценки морального вреда // Закон и право. 2007. № 12. С. 68-71.
2. URL: <http://www.supcourt.ru/files/27667/> (дата обращения 12.01.2022).
3. Постановления Пленума от 1 июня 2017 г. № 19 «О практике рассмотрения судами ходатайств о производстве следственных действий, связанных с ограничением конституционных прав граждан (статья 165 УПК РФ)» // СПС КонсультантПлюс : URL: http://www.consultant.ru/document/cons_doc_LAW_217688/
4. Федеральный закон «Об исполнительном производстве» от 02.10.2007 № 229-ФЗ // СПС КонсультантПлюс : URL: http://www.consultant.ru/document/cons_doc_LAW_71450/

YASKOV Andrey Mikhailovich

Student, Siberian Law University, Russia, Omsk

*Scientific advisor – Associate Professor of the Department, PhD in Law, Associate Professor
Tymoshenko Svetlana Evgenievna*

PROBLEMS OF APPLYING THE INSTITUTION OF SEIZURE OF PROPERTY AND WAYS TO SOLVE THEM

Abstract. *The article deals with the problems of the application of seizure of property – a common and effective procedural measure in criminal cases aimed at solving the problems of criminal proceedings.*

Keywords: *seizure of property, criminal case, measure of procedural coercion, legal proceedings, property.*

ГОСУДАРСТВЕННОЕ И МУНИЦИПАЛЬНОЕ УПРАВЛЕНИЕ

ВОРОБЕЙ Ольга Федоровна

магистрант кафедры социальных технологий и государственной службы,
Белгородский государственный национальный исследовательский университет,
Россия, г. Белгород

ТЕОРЕТИЧЕСКИЕ ОСНОВЫ ИССЛЕДОВАНИЯ СОПРОТИВЛЕНИЯ МУНИЦИПАЛЬНЫХ СЛУЖАЩИХ ОРГАНИЗАЦИОННЫМ ИЗМЕНЕНИЯМ

***Аннотация.** В статье рассматривается сопротивление организационным изменениям как один из факторов торможения организационного развития.*

***Ключевые слова:** организационные изменения, сопротивление организационным изменениям, управление изменениями, классификация сопротивления организационным изменениям.*

В настоящее время все больше и больше организаций вынуждены внедрять организационные изменения в ответ на требования рынка для того, чтобы меняться и быть конкурентоспособными среди других организаций-конкурентов, так как эффективность деятельности предприятия напрямую зависит от того, какие нововведения примет руководитель.

Для начала необходимо разобраться с определением понятия «организационные изменения». Сущность понятия «организационные изменения» изучена многими авторами, как отечественными, так и зарубежными. Проведенный нами анализ различных источников позволяет определить несколько теоретических подходов к определению этого понятия. И.И. Мазур трактует организационные изменения как «деятельность, осуществляемую в рамках определенной организационной иерархической системы» [1, с. 210]. По мнению Л.В. Карташовой организационные изменения – это «процесс, которым можно управлять», «феномен, имеющий свою форму и характер» [2, с. 220]. А.А. Бовиным организационное изменение рассматривается как «результат творческой деятельности, направленной на внедрение новых организационных решений» [3, с. 13].

Исходя из вышесказанного, можно сделать вывод, что организационные изменения – это

спонтанные или тщательно спланированные преобразования трудового или производственного процесса, которые происходят из-за изменившихся требований руководства или вышестоящих организаций, в том числе и государства.

В силу частых перемен, сотрудникам организаций необходимо менять свои устоявшиеся нормы поведения, привычки, методы и способы работы, одним словом, приспосабливаться к преобразованиям. И бесконфликтное восприятие тех или иных изменений, считается, скорее, исключением из правил, чем обыденностью. Вследствие этого происходит сопротивление персонала, которое может выражаться в разных формах, как в открытой (забастовки, явно выраженное недовольство, повышение конфликтности с руководителем), так и пассивной (снижение производительности труда, скрытое желание покинуть свое рабочее место).

На сегодня изучению проблематики сопротивления персонала организационным изменениям посвящены научные труды многих известных ученых, как отечественных, так зарубежных. Приведем некоторые определения понятия «сопротивление изменениям».

И. Ансофф под сопротивлением понимает многогранное явление, вызывающее непредвиденные отсрочки, дополнительные расходы

и нестабильность процесса изменений. Это сопротивление проявляется всегда в ответ на любые изменения. С точки зрения исследователя, сопротивление является проявлением иррационального поведения организации, отказа признать новые черты реальности, размышлять логически и реализовывать на практике выводы логического мышления [4, с. 306]. По мнению Ю. Д. Красовского, консерватизм в отношении изменений, то есть сопротивление новому, как правило, характерен для работников, характер мышления которых не позволяет им ориентировать себя на новое [5, с. 296].

Таким образом, можно сделать вывод, что сопротивление организационным изменениям

– процесс сложный и многогранный, так как это закономерная и вполне естественная реакция персонала на перемены, происходящие в организации.

Для более детального изучения такого феномена, как сопротивление персонала, необходимо ознакомиться с причинами сопротивления изменениям. Причины и истоки сопротивления персонала многоаспектны. Богма Е. С. предлагает три группы причин в зависимости от уровня сопротивления: индивидуального, группового или организационного [6, с. 117]. Причины сопротивления персонала организационным изменениям представлены на рисунке (рис. 1).



Рис. 1. Классификация причин сопротивления персонала организационным изменениям

И. Ансофф предлагает классификацию видов сопротивления персонала организационным изменениям. Она подразделяется на 5 групп: по форме проявления, силе воздействия, уровню возникновения, сфере

возникновения и длительности существования [7, с. 25]. Наглядно классификация видов сопротивления персонала организационным изменениям представлена на рисунке (рис. 2).



Рис. 2. Классификация видов сопротивления персонала организационным изменениям

Обострение проблемы сопротивления персонала активизировало изучение индивидуально-психологических особенностей человека, влияющих на деятельность и её результаты. Дж. Фишер предположил, что восприятие людьми любых изменений происходит в

соответствии с одним и тем же алгоритмом, который содержит четыре стадии (отрицание, сопротивление, тестирование, принятие), и изобразил его в виде «кривой принятия перемен» (рис. 3).



Рис. 3. Кривая принятия перемен по Дж. Фишеру

Теорию пяти стадий переживаний как классическую основу перехода личности через процесс изменений предложила Э. Кюблер-Росс, выделив пять фаз в реакции сознания человека

на негативную информацию: отрицание, гнев, «сделка с судьбой», депрессия и принятие. Подробно все стадии представлены в таблице.

Таблица

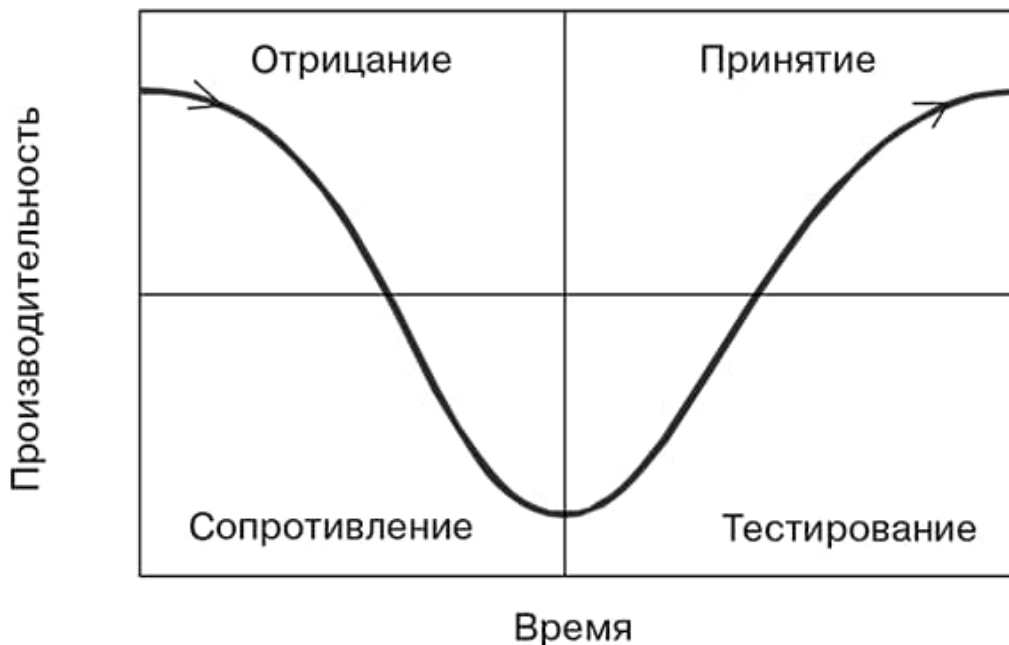
Стадии переживаний по Э. Кюблер-Росс

Фаза	Интерпретация
Отрицание	Защитный механизм, направленный на осознанное или бессознательное нежелание воспринимать информацию, реальность, факты и т.д. Такая реакция вполне естественна.
Гнев	Механизм, который может проявлять себя по-разному. В процессе принятия изменений, сотрудник может злиться либо на себя, либо на окружающих людей
«Сделка с судьбой»	Как правило, проблема не решается, но предпринимается попытка получить более выгодные для себя условия или пойти на компромисс
Депрессия	Восприятие новой информации, фактов, реальности, но в эмоциональном состоянии, таком как страх, стресс, печаль, неопределенность, сожаление и тд.
Принятие	поведение становится объективным и эмоционально отстраненным и может различаться в зависимости от ситуации

Далее мы рассмотрим методы преодоления сопротивления организационным изменениям в организации, предложенные Дж. Коттером и Л. Шлезингером:

- информирование и общение;
- участие и вовлеченность;
- помощь и поддержка;

- переговоры и соглашения;
- манипуляции и кооптации;
- явное и неявное принуждение.

Таким образом, можно сделать вывод, что организационные изменения – это спонтанные или тщательно спланированные преобразования трудового или производственного

процесса, которые происходят из-за изменившихся требований руководства или вышестоящих организаций, в том числе и государства, а сопротивление организационным изменениям – процесс сложный и многогранный, так как это закономерная и вполне естественная реакция персонала на перемены, происходящие в организации. Для того, чтобы более детально разобрать определение понятия «сопротивление организационным изменениям», нужно разграничить такие понятия как процесс и содержание сопротивления изменениям. Содержание сопротивления изменениям – это сама структура сопротивления изменениям персонала, которые представляют собой срез в определенный момент времени, наличие совокупности подсистем и взаимосвязи между ними, а процесс сопротивления изменениям – это последовательность событий, которые влекут за собой противоборство с переменами, внедряемых в организацию. Сопротивление имеет широкую классификацию со множеством группировок. Так же существует большое количество причин сопротивления персонала.

Литература

1. Мазур, И.И., Шапиро, В.Д. Реструктуризация предприятий и компаний. М., 2001;
2. Карташова, Л.В., Никонова, Т.В., Соломанидина, Т.О. Организационное поведение. М., 2001;
3. Бовин, А.А., Чередникова, Л.Е., Якимова, В.Я. Управление инновациями организации. М., 2006;
4. Ансофф, И. Стратегическое управление. 12-е изд. [Текст] / И. Ансофф.- Москва : Изд. дом «Вильямс»;
5. Красовский, Ю. Д. Обучающие модели развития управленческих знаний. [Текст] / Ю. Д. Красовский. – Москва : Изд-во ЮНИТИ-ДАНА, 2010;
6. Богма, Е.С. Классификация причин сопротивления персонала организационным изменениям на предприятиях [Текст]: Сетевой журнал «Научный результат». Серия «Экономический исследования». – 2016. – Т. 2. – № 1(7);
7. Ансофф, И.М. Новая корпоративная стратегия. СПб., 1999.

VOROBAY Olga Fedorovna

student of the Department of Social Technologies,
Belgorod State National Research University, Russia, Belgorod

THEORETICAL FOUNDATIONS OF THE SYSTEM OF RESISTANCE OF MUNICIPAL EMPLOYEES TO ORGANIZATIONAL CHANGES

Abstract. *The article considers resistance to organizational changes as one of the factors of inhibition of organizational development*

Keywords: *organizational change, resistance to organizational change, change management, classification of resistance to organizational change.*

ЭКОНОМИКА, ФИНАНСЫ

ГОРИНА Мария Станиславовна

доцент кафедры экономики предприятий и организаций,
кандидат экономических наук, Институт экономики и предпринимательства,
Университет Лобачевского, Россия г. Нижний Новгород

ГРЯЗЕВА Юлия Александровна

студентка кафедры экономики предприятий и организаций,
Институт экономики и предпринимательства, Университет Лобачевского,
Россия г. Нижний Новгород

СОВРЕМЕННЫЕ КОНЦЕПЦИИ АНАЛИЗА ЭКОНОМИЧЕСКОГО СОСТОЯНИЯ ПРЕДПРИЯТИЯ

Аннотация. В статье рассматривается сущность и необходимость проведения экономического анализа.

Ключевые слова: экономический анализ, анализ, макроанализ, микроанализ, анализ хозяйственной деятельности.

Экономический анализ исследует как хозяйственные процессы и явления в целом, так и хозяйственную деятельность организаций. Поэтому принято отличать общетеоретический экономический анализ, который изучает экономические явления и процессы на уровне общественно-экономической формации, на государственном уровне национальной экономики и ее отдельных отраслей (макроанализ) и конкретно-экономический анализ экономики отдельных организаций (микроанализ).

Микроанализ очень часто обозначается термином «анализ хозяйственной деятельности», который считается слегка устаревшим и уступающим место термину «экономический анализ деятельности организации».

В системе менеджмента экономический анализ играет одну из важнейших функций наряду с учетом, планированием и принятием решений.

Экономический анализ как функция управления:

- обеспечивает осмысление и понимание информации, поставляемой учетом;
- обуславливает научность принимаемых решений;
- является основой разработки планов;

- служит средством выявления и использования внутривозможных резервов;
- контролирует исполнение всех остальных управленческих функций и результатов деятельности предприятия.

С помощью экономического анализа постоянно решаются типовые задачи, обязательные для всех этапов жизненного цикла предприятия (или другого объекта анализа) и на всех фазах его контура целей:

- изучается характер действия экономических законов, устанавливаются закономерности и тенденции экономических явлений и процессов в условиях предприятия;
- изучаются основные характеристики и объекты внешней среды предприятия;
- выявляется и оценивается современное состояние управляемого объекта (в частности, его конкурентных преимуществ);
- обеспечиваются постоянной и своевременной информацией руководители и участники всех направлений хозяйственной деятельности о ее ходе;
- выявляется степень эффективности использования имеющихся ресурсов;
- выявляются потенциальные возможности совершенствования хозяйственной

деятельности по всем ее направлениям (сильных и слабых сторон предприятия);

- обосновываются любые хозяйственные решения (от общей стратегии до мелких тактических решений).

Современная концепция экономического анализа включает в себя: маркетинговый анализ, инвестиционный анализ, финансовый анализ, управленческий (производственный) анализ.

При этом любому направлению экономического анализа присущ системный подход, при котором объект анализа рассматривается как часть системы (производственной или иной), состоящей из единства взаимосвязанных элементов или подсистем. В свою очередь, анализируемая система сама является элементом более высокоорганизованной системы. Системный подход включает в себя также открытость или закрытость по отношению к внешней среде. Системный подход в экономическом анализе позволяет разработать варианты решения хозяйственных задач, определить эффективность этих вариантов, что дает основание для выбора наиболее целесообразных управленческих решений.

Экономический анализ тесно связан с рядом экономических и неэкономических исследований. В их числе – экономическая теория, отраслевые экономики, экономическая экспертиза, маркетинг, планирование и управление, бухгалтерский учет, внешний и внутренний аудит, контроллинг, финансирование и кредитование, статистика, математика, технология. К тесно взаимосвязанным областям экономического регулирования деятельности предприятия относятся анализ, внутренний аудит и контроллинг.

Таким образом, экономический анализ – это отрасль знания, сформировавшаяся путем интеграции ряда научных направлений в экономике. В свою очередь, результаты анализа используются другими науками при изучении тех или иных сторон хозяйственной деятельности. Общее определение экономического анализа можно сформулировать таким образом: это сумма специальных знаний, связанных с исследованием тенденций хозяйственного развития, обоснованием планов и хозяйственных решений, контролем за их выполнением, оценкой достигнутых результатов, поиском, измерением и обоснованием величины хозяйственных резервов повышения эффективности

деятельности и разработкой мероприятий по их использованию.

Экономический анализ как примерные расчеты, прикидки и интуитивное предвидение применялся с самого начала развития производства. Однако как наука он сформировался благодаря трудам экономистов XIX в. в основном – на уровне макроанализа. Микроанализ получил свое теоретическое развитие несколько позже, в начале прошлого столетия, прежде всего как анализ бухгалтерского баланса и финансовой отчетности. Первый этап расцвета экономического анализа в нашей стране – это 30-е гг. XX в. Но особенное распространение он получил в послевоенное время, когда усилилось внимание к анализу технико-технологической составляющей объекта анализа и были разработаны понятия технико-экономического, сравнительного, оперативного, экономико-математического анализа.

Современный этап характеризуется усиленным вниманием к анализу внешней среды и освоению зарубежного опыта. Развитие экономического анализа за рубежом происходило стадийно идентично, но с уделением большего внимания внешним сторонам деятельности объектов анализа.

Основными школами отечественного экономического анализа считаются московская, ленинградская, новосибирская, а также киевская, одесская, львовская школы. Среди зарубежных прежде всего следует отметить немецкую (как западную, так и восточную), французскую, голландскую, британскую и американскую школы анализа.

Состояние экономического анализа в нашей стране и за рубежом в настоящее время можно охарактеризовать как примерно равновесное: недоработки одних направлений (анализ бытовой и финансово-инвестиционной составляющих в нашей стране) уравниваются преимуществами в других (анализ производственной и технико-технологической составляющих). Главная же задача всегда была общей: анализ делает транспарентными результаты хозяйственной деятельности для общества. Над расширением и совершенствованием этой транспарентности сейчас и ведется работа, включающая как можно большее применение экономико-математических методов, компьютеризацию и новые подходы к анализу, такие, как контроллинг, исследование операций, усовершенствование матричных и экспертных методов.

Литература

1. Косорукова, И. В. Экономический анализ : учебник / И. В. Косорукова, О. В. Мощенко, А. Ю. Усанов. – Москва : Университет «Синергия», 2021. – 360 с. – ISBN 978-5-4257-0509-9. –

Текст : электронный // Лань : электронно-библиотечная система. – URL: <https://e.lanbook.com/book/172367> (дата обращения: 24.01.2022). – Режим доступа: для авториз. пользователей.

GORINA Maria Stanislavovna

Associate Professor of the Department of Economics of Enterprises and Organizations,
PhD in Economic Sciences, Institute of Economics and Entrepreneurship, Lobachevsky University,
Russia, Nizhny Novgorod

GRYAZEVA Julia Alexandrovna

Student of the Department of Economics of Enterprises and Organizations,
Institute of Economics and Entrepreneurship, Lobachevsky University, Russia, Nizhny Novgorod

**MODERN CONCEPTS OF THE ANALYSIS OF THE ECONOMIC STATE
OF THE ENTERPRISE**

Abstract. *The article discusses the essence and necessity of economic analysis.*

Keywords: *economic analysis, analysis, macroanalysis, microanalysis, analysis of economic activity.*

ОБРАЗОВАНИЕ, ПЕДАГОГИКА

АБЛЯМИТОВА Лейля Халитовна

доцент кафедры начального образования, кандидат исторических наук, доцент,
Крымский инженерно-педагогический университет имени Февзи Якубова,
Россия, г. Симферополь

КОМАР Алиса Александровна

магистр кафедры начального образования,
Крымский инженерно-педагогический университет имени Февзи Якубова,
Россия, г. Симферополь

ФОРМИРОВАНИЕ ВООБРАЖЕНИЯ У ДЕТЕЙ МЛАДШЕГО ШКОЛЬНОГО ВОЗРАСТА В ПРОЦЕССЕ ТВОРЧЕСКОЙ ДЕЯТЕЛЬНОСТИ

Аннотация. В статье рассматриваются основные процессы, которыми овладевает обучающийся начальной школы в процессе творческой деятельности.

Ключевые слова: культура, воображение, формирование воображения, творческая деятельность, младший школьник.

Современная педагогика больше не сомневается в том, что творчеству можно научить. Вопрос, по мнению И. Я. Лернера, состоит в том, чтобы найти оптимальные условия для такого обучения. Под творческими (креативными) способностями обучающихся мы понимаем "всесторонние возможности детей в выполнении деятельности и действий, направленных на создание для них новых образовательных продуктов" [3, с. 2].

Благодаря творчеству у ребенка развивается мышление. Но это преподавание особенное, оно не то же самое, чему обычно учат знаниям и навыкам. Отправной точкой для развития воображения должна быть направленная деятельность, то есть включение детских фантазий в конкретные практические задачи.

И. Я. Лернер выделяет следующие особенности творческой деятельности [2, с. 28]:

- самостоятельный перенос вас, ребята, в новую ситуацию; видение новых проблем в привычных стандартных условиях;
- видение новой функции знакомого объекта;
- способность видеть альтернативное решение;

- возможность комбинировать ранее известные способы решения проблемы по-новому;

- умение создавать оригинальные решения в присутствии уже знакомых вам.

Воссоздающее представление (воображение) очень важно в процессе обучения, потому что без него невозможно воспринимать и понимать учебный материал. Внедрение творческих элементов на уроках способствует развитию такого воображения. Кроме того, воображение младшего школьника все более тесно связано с его жизненным опытом и не остается бесплодной фантазией, а постепенно стимулирует активность. Ребенок стремится воплотить возникшие мысли и образы в реальные объекты.

Наиболее эффективным инструментом для этого является изобразительная деятельность детей младшего школьного возраста. В процессе рисования ребенок испытывает всевозможные чувства: он в восторге от прекрасного рисунка, который создал сам, он расстраивается, если что-то не получается. Но самое главное, что, создавая рисунок, ребенок приобретает разные знания; его представления об окружающей среде уточняются и углубляются; в процессе работы он начинает понимать

характеристики предметов, запоминать их характерные особенности и детали, овладевать изобразительными навыками и умениями, учиться осознанно их использовать.

На уроках изобразительного искусства результатом работы является рисование. Это только внешний результат учащихся, но в нем закодирован весь путь развития мыслительных образов, определенный предметом. Рисунок – это материальная форма, в которую вылилось мысли человека. И результат зависит от того, насколько разнообразными и активными они были. Здесь мы понимаем большое значение развития воображения на уроках изобразительного искусства как важного фактора в решении определенных художественных задач. Из этого мы делаем вывод, что на уроках

изобразительного искусства воображение носит активный творческий характер [1, с. 65].

Любому художественному произведению присуще понятие творчества, потому что в изобразительном искусстве оно связано с необходимостью создать что-то новое, свое, чего раньше не существовало. Это можно увидеть на детских рисунках.

Например, изображая портрет человека, дети не стремятся быть оригинальными, а все равно стараются воспроизвести на бумаге все, что видят, заставляя каждого ребенка открывать новую визуальную формулу для уже знакомого предмета. Об этом свидетельствует тот факт, что каждый зритель понимает, что перед ним изображение человека, а не другой объект.



Между тем, каждая работа существенно отличается от других. Объект обладает лишь небольшим минимумом конструктивных особенностей, что делает его привлекательным для просмотра в буквальном смысле этого слова. Детские рисунки, которые предлагают разнообразные решения для изображения отдельных частей человеческого лица. Изображения, которые отличаются не только частью лица, но и контуром. Эти различия отчасти обусловлены развитием ребенка, отчасти его индивидуальным характером, отчасти это зависит от целей, к которым ребенок, в частности, относится со

своей индивидуальностью. Взятые все вместе, рисунки свидетельствуют о богатстве художественного воображения детей.

Литература

1. Котляр В.Ф. Пути активизации творчества в изобразительной деятельности / В.Ф. Котляр. – Ульяновск: УГПУ, 1999. – 188 с.
2. Лернер И.Я. Процесс обучения и его закономерности. – М., 1980. – 234 с.
3. Лернер И.Я. Развивающее обучение с дидактических позиций // Педагогика. – 1996. - № 2. – 4 с.

ABLYAMITOVA Leylya Khalitovna

Associate Professor of the Department of Primary Education, PhD in Historical Sciences,
Associate Professor, Crimean Engineering and Pedagogical University named after Fevzi Yakubov,
Russia, Simferopol

KOMAR Alisa Aleksandrovna

Master of the Department of Primary Education,
Crimean Engineering and Pedagogical University named after Fevzi Yakubov,
Russia, Simferopol

FORMATION OF IMAGINATION IN CHILDREN OF PRIMARY SCHOOL AGE IN THE PROCESS OF CREATIVE ACTIVITY

Abstract. *The article discusses the main processes that a primary school student learns in the process of creative activity.*

Keywords: *culture, imagination, formation of imagination, creative activity, junior high school student.*

АХМЕРОВА Гузаль Ахметовна

ассистент, Оренбургский государственный медицинский университет, Россия, г. Оренбург

ФОМИНА Марина Викторовна

доцент, Оренбургский государственный медицинский университет, Россия, г. Оренбург

СОКОЛОВА Ольга Ярославовна

доцент, Оренбургский государственный медицинский университет, Россия, г. Оренбург

РАКИПОВА Ирина Руслановна

ассистент, Оренбургский государственный медицинский университет, Россия, г. Оренбург

УКУБАЕВА Диана Галимовна

старший преподаватель, Оренбургский государственный медицинский университет,
Россия, г. Оренбург

ОНЛАЙН-ПЛАТФОРМЫ И ВЭБ-ИНСТРУМЕНТЫ ДЛЯ ОБЕСПЕЧЕНИЯ ЭФФЕКТИВНОГО ДИСТАНЦИОННОГО ОБУЧЕНИЯ В МЕДИЦИНСКОМ ВУЗЕ

***Аннотация.** В статье рассмотрены онлайн-платформы и вэб-инструменты, применяемые педагогами для дистанционного обучения. Проанализированы популярные площадки, такие как Zoom, Trueconf, Google meet и информационная система Оренбургского государственного медицинского университета.*

***Ключевые слова:** дистанционное обучение, онлайн-платформа, вэб-инструменты, информационная система, Zoom, Trueconf, Google meet.*

Введение

В связи с пандемией, вызванной новой коронавирусной инфекцией, появилась необходимость вести образовательный процесс дистанционно [1]. Для этого как педагогам, так и обучающимся университета было необходимо освоить современные цифровые инструменты и онлайн-платформы для проведения дистанционного обучения [6].

Особенность медицинского образования такова, что большая часть клинических знаний будущего врача неотъемлемо связана с очными формами обучения, требующими личного присутствия. Прежде всего это практика, приобретение врачебных навыков и манипуляций, поэтому обычно педагогические коллективы медицинских вузов критикуют широкое использование дистанционных образовательных технологий в медицинском образовании [5]. Однако неизбежность их использования диктует необходимость анализа эффективности использования способов дистанционного обучения [7].

Цель исследования – оценить инструменты и онлайн-платформы обеспечения дистанционного обучения, используемые преподавателями кафедры микробиологии, вирусологии и иммунологии Оренбургского государственного медицинского университета.

Материалы и методы исследования: в данной статье рассмотрены методы дистанционного обучения, применяемые в Оренбургском государственном медицинском университете на кафедре микробиологии, вирусологии и иммунологии.

Для проведения семинаров и лекций в онлайн-формате используются различные веб-инструменты.

Для онлайн-лекций, например, применяют Zoom, популярную площадку на сегодняшний день. Сервис дает возможность подключить до 3000 слушателей в зависимости от тарифа [2]. Если это бесплатный тариф, то соответственно он действует с определенными ограничениями – это проведение эфира не более 40 минут и с присутствием менее 100 участников [3]. Это

допустимо, если лекция читается для малочисленных факультетов. При этом возможно подключение два раза с перерывом 5-10 минут. В Zoom можно демонстрировать отдельные приложения и виртуальную доску, что является несомненным достоинством.

Для проведения лекций и семинаров используется также онлайн-площадка Trueconf. Trueconf – система программного обеспечения для организации видеоконференции и совместной работы со студентами. К положительным моментам можно отнести доступность широкого арсенала инструментов совместной работы (показ презентаций, демонстрация рабочего стола, передача файлов, групповой и индивидуальный чат, электронная доска), а также участники могут оценить какую-либо идею с помощью емоji иконок, не делая при этом длинных развернутых сообщений преподавателю [8]. Но есть отрицательная сторона – это частые перебои во время видеосвязи, поэтому необходимо достаточно хорошее качество интернет-связи.

Следующая возможность для лекций в онлайн режиме это запись на камеру с последующим размещением в информационной системе университета в разделе кафедра информация для студентов. Преимуществом является то, что студент может войти в систему и посмотреть лекцию в любое удобное время, однако возможны сбои из-за загруженности, которые не дают войти в ИС [12].

Для проведения студенческих научных кружков успешно используется Google meet. Это еще одна альтернатива Zoom, где можно проводить онлайн встречи. Удобно тем, что можно не скачивать приложение, все находится в облаке и не создавать учетную запись (нужна только почта на Gmail), есть синхронизация с Гугл календарем [11]. Из явных минусов можно отметить то, что не видно сколько длится по времени заседание кружка, а видеоконференцию возможно записать только на платной основе.

Тестовые опросы на кафедре проводятся в информационной системе, в разделе тестирование. Преподаватель каждый раз формирует новую задачу прохождения тестирования, где указывает дату и время, количество попыток, систему оценки тестирования и выбор способа оценивания результата [10]. Облегчением работы преподавателя является то, что оценки выводятся автоматически, но возможны сбои в системе в силу ее загруженности и

невозможность вовремя пройти тестирование или проверить результаты [9].

Для поддержания дистанционного общения со студентами наши преподаватели вуза также используют различные мессенджеры (вайбер, ватсап и телеграмм), а также электронную корпоративную почту [4].

Выводы: в ходе рассмотрения онлайн платформ и веб-инструментов, используемых на кафедре микробиологии, вирусологии, иммунологии, нельзя однозначно сказать, что какая-то из этих площадок является явным лидером. У каждой из них есть как плюсы, так и минусы, смотря с какой целью использовать платформу при дистанционном обучении. Поэтому следует осваивать все возможные возможности дистанционного обучения, комбинируя использование различных сервисов и веб-инструментов в изучении одной дисциплины.

Литература

1. Fawns T., Jones D., Aitken G. Challenging assumptions about "moving online" in response to COVID-19, and some practical advice. MedEdPublish., 2020; 9 (1): 83. DOI: 10.15694/med.2020.000083.
2. Марухно В.М. Дистанционное образование в медицине // Международный журнал экспериментального образования, 2019. № 4-2. С. 154-156.
3. Панюкова С.В. Цифровые инструменты и сервисы в работе педагога. Учебно-методическое пособие. – М.: Изд-во «Про-Пресс», 2020. – 33 с.
4. Курмунгулов А.А., Фролова О.И., Соловьева С.В. Перспективы внедрения электронного обучения в образовательный процесс медицинского вуза // Высшее образование в России, 2017. № 8/9. С. 116-119.
5. Никуличева Н.В. Внедрение дистанционного обучения в учебный процесс образовательной организации: практическое пособие / Н.В. Никуличева. М.: Федеральный институт развития образования, 2016. 72 с.
6. Милохин Д.Б. Оценка готовности студентов вузов к реализации дистанционного обучения // Вестник Оренбургского государственного университета, 2017. № 9 (115). С. 172-177.
7. Гурьев Д.Е. Опыт дистанционного проведения практических занятий по построению сегмента сети Интернет/ Д.Е. Гурьев. - DOI: 10.25559/SITITO.16.202004.951-960 //

Современные информационные технологии и ИТ- образование. -2020. – Т.16, №4. – С. 951-960.

8. Изотова В.Ф. Применение дистанционных образовательных технологий в заочном обучении // Вестник Саратовской государственной юридической Академии, 2016, № 1 (108). С. 255-259.

9. Петров А. Б. Корпоративные информационные системы: проблемы и перспективы // Cloud of science. 2019. Т. 6. № 1. С. 71-82.

10. Петров А. Б. О характеристиках информационной системы // Cloud of science. 2020. Т. 7. № 3. С. 510-515.

11. Мазуренко, Е. В. Один из способов организации дистанционного обучения // «Тенденции развития науки и образования». - Май 2020. - №61, Часть13. - 2020. - 92 с.

12. Кулагина, Л.В. Механизм управления информационной системой на многосерверной платформе / Л.В. Кулагина, Н.В. Кулагин // Научно-технические ведомости СПбГПУ. 2009. № 1(72). С. 134-137.

AKHMEEROVA Guzel Akhmetovna

Assistant, Orenburg State Medical University,
Russia, Orenburg

FOMINA Marina Viktorovna

Associate Professor, Orenburg State Medical University,
Russia, Orenburg

SOKOLOVA Olga Yaroslavovna

Associate Professor, Orenburg State Medical University,
Russia, Orenburg

RAKIPOVA Irina Ruslanovna

Assistant, Orenburg State Medical University,
Russia, Orenburg

UKUBAEVA Diana Galimovna

Senior Lecturer, Orenburg State Medical University,
Russia, Orenburg

**ONLINE PLATFORMS AND WEB TOOLS TO ENSURE EFFECTIVE DISTANCE
LEARNING AT A MEDICAL UNIVERSITY**

Abstract. *In this article online platforms and web tools used by teachers for distance learning are considered. Popular sites such as Zoom, Trueconf, Google meet in the information system of the Orenburg State Medical University were analyzed.*

Keywords: *distance learning, online platform, web tools, information system, Zoom, Trueconf, Google meet.*

ВЕРШКОВ Алексей Станиславович

сотрудник, кандидат педагогических наук, доцент,
Академия Федеральной службы охраны Российской Федерации, Россия, г. Орёл

АНДРОСОВ Алексей Юрьевич

сотрудник, кандидат технических наук,
Академия Федеральной службы охраны Российской Федерации, Россия, г. Орёл

АЛДОШИН Михаил Васильевич

сотрудник, Академия Федеральной службы охраны Российской Федерации, Россия, г. Орёл

ДРЯБЛОВ Сергей Александрович

сотрудник, Академия Федеральной службы охраны Российской Федерации, Россия, г. Орёл

ТРАДИЦИИ РУССКИХ ВОИНОВ

Аннотация. В статье говорится о воинских традициях. Раскрывается их духовный смысл. Рассматривается понятие полководец. Обращается внимание на определения ученых о традициях. Делается вывод, что полководец Суворов А.В. старался сам следовать традициям русских воинов и приучал к этому своих подчиненных. Воины под предводительством великого полководца Суворова А.В. побеждали врагов в меньшем количестве и несли потери в несколько раз меньше противников. Традиция проявления храбрости и героизма имела свое место в каждом сражении. Начиная от военачальников и до последнего солдата мужество, храбрость и героизм были неотлучными спутниками русских воинов.

Ключевые слова: личность, военнослужащие, традиции, полководец, ценности, воспитание, духовность, нравственность, истина, качества.

Традиции – это воспроизведение опыта, бытия, духовного наполнения комплекса. Они отражают национальную культуру народа и армии, ценности, знания и содержание воинского духа, воспитание и обучения войск.

Уникальность воинских традиций заключается в духовной основе, заложенной в духе народа и каждого человека. С традициями молодому поколению передается духовность, нравственность, культура и привычки людей. Вопросам духовного потенциала воспитания и воинских традиций русских воинов посвятили ученые: А.И. Дырин, М.И. Ивашко, А.А. Лукьянец, Л.Г. Рыжиков и др. Воспитание воинов происходило на основе православной веры, с уверенностью, что «пятеро сто прогонят, а сто и тьму одолеют» (Левит 26, 3-8). Опыт духовно-нравственного воспитания воинов времен генералиссимуса А.В. Суворова и адмирала Ф.Ф. Ушакова, показывает по своей сущности свою уникальность.

Рассмотрим, каким образом воинские традиции отразились в деятельности полководцев русской армии, где потенциал традиций

русских воинов раскрывается в заслугах полководцев, в боевом духе войск, уставном воспитании и обучении войск и во взаимоотношениях между военнослужащими.

Значительное влияние на духовно-нравственное развитие полководцев производили религиозно-православные традиции. Так, полководец Суворов А.В. со своими подчиненными по праздникам посещал богослужения в Церкви [4, с. 6]. Поход команды строем на церковную службу именовался церковным парадом. По приходе к храму воины останавливались и перестраивались по фронту. Затем перед входом снимали головные уборы, крестились и заходили в храм. Горячая вера в Бога становилась основой жизни воинов, что развивало у военнослужащих непоколебимость и твердость над врагами в боях. А.В. Суворов утверждал, что укрепление веры в армии позволит солдатам выдерживать и переносить тяготы военной службы и побеждать врагов Отечества с помощью Божией.

В русской армии основными воинскими традициями являлись:

- передача боевого опыта, принятие и верность военной присяге;
- взаимовыручка (взаимопомощь) и личный пример командиров в бою;
- верность чести, воинскому долгу и знамени, защита знамени в бою;
- боевое братство, беспримерная храбрость, доблесть и героизм воинов;
- традиция подготовки воинов к боевым действиям;
- использование наступательной тактики в сражении; поддержание боевой готовности и профессионализма;
- умелое перенесение воинами тягот и лишений воинской службы;
- традиции совершения подвигов и празднования победы;
- проявление великодушия к мирным жителям неприятеля и милосердия в отношении к поверженному врагу;
- обучение с учетом трудностей;
- освящение храмов, боевых знамен, русских воинов, орденов, медалей техники и оружия святой водой, крещение, венчание и творение молитв;
- благочестие (святая жизнь) и поддержание в армии послушания;
- благодарность Богу и святым за победу, совершенство добродетелей и аскетическая жизнь;
- создание в церквях музеев воинских реликвий;
- совершение личных и коллективных молитв [3, с. 129], крестных ходов, паломничеств по духовным местам и служение молебнов;
- служение панихид по усопшим участие в церковных службах;
- чтение Священного Писания и святоотеческой литературы;
- верность национальному самосознанию, защита православной веры, изучение Закона Божия и истории православия;
- создание и использование церковных и полковых музеев и библиотек, распространение и чтение церковных газет и журналов;
- строительство храмов и сооружение памятников;
- назначение священников в полки;
- патриотизм, благородство и великодушные воинов;
- верность государю и религиозная терпимость служение Отечеству;
- звучание патриотической музыки;

- любовь народа и воинов к полководцам;
- награждение воинов орденами и медалями;
- написание истории полка;
- отдание почестей местам сражений и захоронений воинов;
- применение победных салютов проведение полковых, дивизионных и корпусных смотров;
- развод почетного караула;
- сохранение полковых реликвий, исторических предметов;
- торжественное проведение полковых праздников и юбилеев;
- парад войск со знаменами под музыку [1, с. 36];
- поддержание твердой воинской дисциплины и товарищества;
- качественное исполнение своих обязанностей;
- добросовестное отношение воинов к изучению военного дела;
- забота о подчиненных;
- личный пример полководцев (командиров и начальников);
- несение службы в суточных нарядах и передача передового опыта;
- применение поощрения и наказания;
- соблюдение правил ношения военной формы одежды, воинского приветствия [5, с. 18], культурного поведения и воинского этикета;
- уважение старших;
- участие в офицерских собраниях;
- достойное поведение в общественном месте;
- сохранение здоровья; закаливание организма;
- борьба с пороками, соблюдение постов, уклонение от встреч с порочными людьми, хранение себя и товарищей от распутства и пьянства;
- поддержание дружбы и благородное отношение к женщине;
- совместная трудовая деятельность, оказание помощи ближнему и уважительное отношение к мирным жителям.

Воинские традиции характеризуются любовью к своей Родине, благоговейным отношением ко всем местам боевых сражений русских войск и захоронений воинов, к народным праздникам и обычаям. С их помощью в воинских подразделениях обеспечивается

поддержание товарищества и взаимовыручки, доброе общение между военнослужащими, которое основано на уставных взаимоотношениях. Традиции затрагивают вопросы поведения воинов в служебной деятельности, обучения военному делу, правил ношения военной формы одежды, дисциплины,

исполнительности и ответственности, активного участия в офицерских собраниях.

Воинские традиции у военнослужащих развивают необходимые профессиональные качества для достижения целей в боевых условиях, воспитывают у них характер, укрепляют и уверенность в победе над противником.



Рис. Сражение при Козлуджи

Также необходимо отметить, что традиции имеют влияние и на взаимоотношения между военнослужащими в повседневной жизни, и способствуют культурному обращению воинов с людьми в быту.

Генералиссимус А.В. Суворов был уверен, что вдохновляющей силой в воспитании воинов была православная вера. Он говорил своим подчиненным, что для них нет большей чести, чем умереть на поле сражения за православное Отечество. Александр Васильевич учил солдат не бояться смерти, так как душа у человека бессмертна. И если воин погибает на поле битвы за Веру, Царя и Отечество, то его душа возносится в Царствие Божие. По убиенным воинам в присутствии полководца служились панихиды, после которых А.В. Суворов говорил назидательные слова. Он призывал солдат на всякое дело брать благословение Божие и всегда быть верными государю и Отечеству.

М.Г. Жукова отмечает, что в день празднования 100-летия со дня кончины полководца Суворова А.В. он был назван русским Архистратигом. Как святой Архистратиг Михаил – вождь

воинства Небесного, так и А.В. Суворов – вождь воинства земного, всегда ставил на первое место веру в Бога [2, с. 9].

Самоотверженное и бескорыстное служение своему народу, вера в Божью помощь – были характерными качествами великого полководца русской армии Александра Васильевича Суворова.

Литература

1. Ермоchenko С.Н. Российская воинская культура: опыт интерпретации: дис. канд. культурологи. Саратов, 2009. 150 с.
2. Жукова М.Г. Твой есмь Аз Суворов. Москва: Сретенский ставропигиальный мужской монастырь, 2019. 160 с.
3. Ивашко М.И. Духовно-нравственные и исторические традиции Русской Армии. Москва: Светоч, 2005. 196 с.
4. Пиголь Петр (нгум.). Наука побеждать генералиссимуса Суворова А.В. Москва: Отчий дом, 2007. 173 с.
5. Суворов А.В. Наука побеждать. Москва: Эксмо, 2021. 320 с.

VERSHKOV Aleksey Stanislavovich

Employee, PhD in Pedagogics Sciences, Assistant Professor,
Federal Guard Service Academy of the Russian Federation,
Russia, Orel

ANDROSOV Aleksey Yurjevich

Employee, PhD in Technical Sciences, Employee,
Federal Guard Service Academy of the Russian Federation,
Russia, Orel

ALDOSHIN Mikhail Vasilyevich

Employee, Federal Guard Service Academy of the Russian Federation,
Russia, Orel

DRYABLOV Sergey Alexandrovich

Employee, Federal Guard Service Academy of the Russian Federation,
Russia, Orel

**TEACHING THE ACCURATE SHOT TECHNIQUE
FROM A GUN IN ONE MINUTE**

Abstract. *The article talks about military traditions. Their spiritual meaning is revealed. The concept of a general is considered. Attention is drawn to the definitions of scientists about traditions. It is concluded that the commander Suvorov A.V. tried to follow the traditions of Russian soldiers himself and accustomed his subordinates to this. The soldiers led by the great commander Suvorov A.V. defeated the enemies in smaller numbers and suffered losses several times less than the opponents. The tradition of bravery and heroism had its place in every battle. From the military leaders to the last soldier, courage, bravery and heroism were the inseparable companions of Russian soldiers.*

Keywords: *personality, military personnel, traditions, commander, values, education, spirituality, morality, truth, qualities.*

КЕНЖИГАЛИЕВА Айжан Сериковна
студентка кафедры иностранных языков,
Западно-Казахстанский университет имени Махамбета Утемисова,
Казахстан, г. Уральск

МЕТОДИКА ОБУЧЕНИЯ ПРОИЗНОШЕНИЮ АНГЛИЙСКОГО ЯЗЫКА

***Аннотация.** В статье обучение произношению английского языка рассматривается в качестве базовой характеристики речи, основы для развития и совершенствования всех остальных навыков иноязычного говорения.*

***Ключевые слова:** педагогика, языковая среда, обучение произношению, речевое развитие.*

Произношение является базовой характеристикой речи, основой для развития и совершенствования всех остальных навыков иноязычного говорения. Но фонетические навыки наших учащихся оставляют во многом желать лучшего. Тем более, что в обучении иностранному языку фонетические навыки занимают центральное место и играют немаловажную роль [2, с.104].

На первом году обучения (с шести лет) английскому языку предполагается овладение артикуляционной базой и интонационным оформлением речи [7, с. 73]. Как известно произносимые навыки включают слуховые, артикуляционные и интонационные.

Обучение правильному английскому произношению – чрезвычайно трудоемкое дело. К исправлению речевых ошибок следует подходить очень осторожно. Нельзя ругать ребенка за его плохую речь и требовать, чтобы он немедленно и верно повторил трудное для него слово. Часто это приводит к тому, что ребенок вообще отказывается говорить, замыкается в себе.

Исправлять ошибки нужно тактично, доброжелательным тоном. Не следует повторять неправильно произнесенное ребенком слово. Лучше дать образец его произношения [9, с. 29]. Без правильно поставленного произношения невозможно проявление коммуникативной функции языка. На начальном этапе необходимо научить детей произносить звуки так, как это делают носители английского языка.

В основе работы над любыми средствами общения в I классе, включая и произносимые, лежат принципы коммуникативной ориентации и осознанного овладения языком. При обучении детей шестилетнего возраста

произношении учителю важно учитывать три фактора. Рассмотрим их:

Во-первых, поскольку речь усваивается как средство общения, работа над произношением подчинена процессу овладения детьми речевыми навыками и умениями. Иными словами, формирование слуховых и артикуляционных навыков осуществляется на тех словах и образцах общения, которые дети учатся употреблять в речи в данный момент [7, с. 75]. Так, если на уроке дети должны усваивать глаголы движения *jump, swim, walk*, то необходима тренировка в произнесении звуков [w], [d], [u] и других. Последовательность работы над фонетическими средствами общения определяется тем языковыми единицами, которые дети используют для общения и взаимодействия от урока к уроку.

Во-вторых, осознанное овладение произношением строится исходя из особенностей звукового состава английского языка с учетом родного (в данном случае русского) языка [6, с. 59]:

1. Звуки, идентичные в английском и русском языках, например [m, b, n, d], не требуют специального обучения (дети овладевают ими путем переноса);

2. Звуки, несколько отличающиеся от аналогичных в русском языке, такие, как [t, n, d, e, p, k], требуют коррекции (детям нужно показать, чем они отличаются и как их нужно говорить, чтобы говорить, как настоящие английские мальчики и девочки);

3. Третья группа звуков, к которым относятся не встречающиеся в родном языке звуки [w, h, g, ə, ʒ, ŋ, r], также требует объяснения артикуляции.

4. Сознательная ориентация детей в

произносимых средствах общения не будет полной, если их не научить различать на слух разницу в звуках: [i: - I], [u: - u], [p - d], [æ - e], [a: - A], [e - I], [n - η], [p-z].

Смыслоразличительной роли звуков также уделяется особое внимание. Для того чтобы научить детей хорошему произношению английского языка, необходимо стремиться к тому, чтобы с первых уроков и в течение всего начального курса произношение всегда было в центре внимания учителя: нужно обеспечить детям хорошую тренировку в восприятии и произнесении звуков.

Обучение фонетике состоит, в основном, из двух этапов, на которых произносительные навыки соответственно формируются и совершенствуются. Все упражнения можно классифицировать по двум большим тесно связанным между собой группам:

1. В самом начале обучения используются упражнения в слушании. Они направлены на развитие фонетического слуха. Для выполнения такого вида упражнений могут использоваться графические опоры. Большим плюсом в обучении могут считаться ТСО, например, магнитофон. Однако необходимо держать в памяти, что каждый новый вид заданий сначала выполняется только с речи учителя.

Пример: ученикам выдается распечатка со словами, в каждом из которых пропущена одна буква. Учитель произносит слова по порядку, а ученики должны вставить пропущенную букву в слове.

2. Упражнения в воспроизведении направлены на формирование собственно произносительных навыков. Материалом этих упражнений могут служить звуки, слоги, слова, словосочетания, предложения. Задания могут выполняться как со зрительной опорой, так и без нее. В каждом уроке учебника, начиная с начальной школы, присутствуют такие задания. Они очень важны на начальном этапе обучения.

Пример: учитель поднимает карточки с изображением животных или насекомых и просит ребят хором повторить за ним, где звери живут: I live in the house. I live in the zoo. I live in the forest. I live on the farm Эффективными для постановки и совершенствования произношения учащихся можно считать разучивание скороговорок, рифмовок, стихотворений. При этом необходимо осуществлять контроль над выполнением упражнений. При оценке речи учитель различает фонетические и фонологические ошибки. При условии

выполнения всех вышеперечисленных упражнений и систематическом контроле работу над слухопроизносительными навыками можно считать результативной [3, с. 54].

Хотелось бы рассказать и о некоторых методиках постановки произношения. Возраст 7-8-летних детей предполагает включение процесса обучения произношению в контекст игровой деятельности. Целенаправленная работа над формированием слуховых и артикуляционных навыков у детей данного возраста проводится на специальном этапе урока – произносительной зарядке. В ее основе лежит звукоподражательная игра с интересными и занимательными сюжетами. Так малыши учатся произносить звуки, нужные для приветствия. Для того чтобы обучить детей хорошему произношению на английском языке, необходимо стремиться к тому, чтобы с первых уроков и на протяжении всего начального курса произношение всегда было в центре внимания учителя: нужно обеспечить детям хорошую тренировку в восприятии и произнесении звуков. Одна из методик для 2 класса включает в себя две группы упражнений [1]:

2. Упражнения на тренировку детей в восприятии и произнесении звуков и слов, образцов общения, содержащих их. При тренировке детей в восприятии и произнесении звуков используются приемы осознанной и неосознанной имитации. Тренировку ребят в произношении можно по усмотрению учителя дополнить интересными упражнениями. В основе таких упражнений – прием осознанной имитации

Пример: дети подражают английскому попугаю, который произносит русские слова и целые фразы с английскими звуками.

[d] - дом, дача, Дима на даче, дятел дома

[r] - гыба, рак, гыба на работе

2. Упражнения на развитие у детей фонематического слуха. Пример: Поиграем в игру «Где спрятался звук?» Кто-то из детей будет называть свои любимые звуки, а вы скажете, в названиях каких продуктов спрятались эти звуки.

[p]

Potatoes, apple, pie [s]

sweet, sandwich, salad

Широко известно, что если не уделять произношению должного внимания, то артикуляционный аппарат учащихся привыкнет к неправильной артикуляции звука, не сможет правильно интонировать свою речь, то переучиваться в последствии будет очень сложно, а

звучание речи будет не английским [9, с. 65]. Кроме того, правильность английского произношения влияет на смысл высказывания. Например, долгота и краткость гласных, звонкость и оглушение согласных имеет смысло-различительное значение: ship – sheep, send – sent, bed – bet и т.д.

Проблема обучения произношению на начальном этапе изучения английского языка является одной из самых главных проблем в методике обучения английскому языку. Без правильно поставленного произношения невозможно проявление коммуникативной функции языка [6, с. 111]. На начальном этапе необходимо научить детей произносить звуки так, как это делают носители английского языка. Обучение фонетике как процессу продуктивному требует от учащегося знания строения речевого аппарата, что представляет собой сложную методическую задачу, поскольку на данном этапе эта информация является наиболее трудной для учащихся и требует больших временных затрат и усилий как со стороны учителя, так и учащихся.

Литература

1. Боброва Ю.В. Методики постановки произношения на уроках в начальной школе. // Сайт Открытый урок. URL: <http://xn--i1abbnckbmcl9fb.xn--p1ai/%D1%81%D1%82%D0%B0%D1%82%D1%8C%D0%B8/625882/> (дата обращения 26.06.2018)
2. Гальскова Н.Д., Гез Н.И. Теория обучения иностранным языкам. М.: Академия, 2006. 335 с.
3. Журий Т.В. Обучение произношению в истории отечественной и зарубежной методики преподавания. М.: Известия, 2008. - №73-2. 56 с.
4. Львов, М.Р. Развитие речи учащихся в начальной школе. М.: Просвещение, 1965. 12 с.
5. Львов М.Р. Школа творческого мышления. М.: Дидакт, 1993. 183 с.56
6. Пассов Е.И. Урок иностранного языка в средней школе. М.: Просвещение, 1988. 223 с.
7. Подласый И.П. Педагогика начальной школы. М.: Владос, 2000. 399 с.
8. Рогова Г.В., Рабинович Ф.М., Сахарова Т.Е. Методика обучения иностранному языку в средней школе. М.: Просвещение, 2006. 287 с.
9. Тарасова Т.Н., Савина С.Л., Барышникова И.Ю. Английский для логопедов. М.: УМК МГПУ, 2003. 130 с.

KENZHIGALIEVA Aizhan Serikovna

student of the Department of Foreign Languages,
Makhambet Utemisov West Kazakhstan University, Kazakhstan, Uralsk

METHODS OF TEACHING ENGLISH PRONUNCIATION

Abstract. In the article, teaching English pronunciation is considered as a basic characteristic of speech, the basis for the development and improvement of all other skills of foreign language speaking.

Keywords: pedagogy, language environment, pronunciation training, speech development.

КУЖУГЕТ Анита Сергеевна
воспитатель, МБДОУ д\с "Салгал" с. Барлык,
Россия, Республика Тыва, с. Барлык

ОРГАНИЗАЦИОННО-УПРАВЛЕНЧЕСКАЯ ДЕЯТЕЛЬНОСТЬ В ДЕТСКОМ САДУ С ПРИЁМНЫМИ СЕМЬЯМИ

Аннотация. Данная статья несет в себе задачу показать, насколько важно психолого-педагогическое сопровождение приемных семей в условиях детского сада, и ее актуальность на современном этапе развития общества.

Ключевые слова: управление, организационно-управленческая деятельность заведующего, дети-сироты, замещающая семья, приемная семья задержка психического развития, дети старшего дошкольного возраста, психолого-педагогическое сопровождение.

Актуальность исследуемой нами проблемы определяется тем, что в последние годы неуклонно растет количество детей оставшихся без попечения родителей. Такие дети нередко помещаются в замещающие семьи, которых в ДОУ из года в год становится все больше и больше. Большая часть замещающих родителей не имеет специального образования, либо в целом имеет низкий образовательный ценз. Чаще всего воспитание проходит интуитивно. Отсюда возникают типичные ошибки, неудовлетворительные результаты на уровне приемных воспитанников, а в отдельных случаях и возвраты приемных / опекаемых детей в государственные учреждения.

Вместе с тем анализ литературы и исследований зарубежного опыта убеждает в том, что проблемы, прежде всего, касающиеся методики сопровождения замещающей семьей, сущности и содержания сопровождения приемных родителей и детей, подготовки специалистов к этому, еще недостаточно изучены.

С недавнего времени обязанности внештатного инспектора по охране прав детства возложены на руководителей детских садов, и от того, как организовано сопровождение таких семей, зависит дальнейшая судьба ребенка, его развитие и воспитание, социальное благополучие в приемной семье.

Необходимость взаимодействия различных социальных институтов, в том числе и ДОУ с семьей, больше декларируется в теории и редко находит реальное воплощение на практике дошкольных образовательных учреждений.

Накопленный в этом направлении опыт недостаточно обобщается и пропагандируется.

Поэтому необходимо психолого-педагогическое сопровождение замещающей семьи в условиях ДОО. Это и определило цель нашего исследования/

Цель исследования: теоретически обосновать и обобщить опыт организационно-управленческой деятельности заведующего по организации работы с приемными (замещающими) семьями в дошкольной образовательной организации.

Объект исследования: управление дошкольной образовательной организацией

Предмет исследования: опыт организационно-управленческой деятельности заведующего по организации работы с опекунами, и приемными семьями в условиях дошкольной образовательной организации.

Гипотеза исследования: мы предполагаем, что организационно-управленческая деятельность по организации работы с замещающими семьями в условиях ДОО будет эффективной при следующих педагогических условиях если:

проведена психолого-педагогическая диагностика адаптированности ребенка-дошкольника к условиям замещающей семьи;

будет разработана и реализована программа психолого-педагогического сопровождения замещающих семей в условиях ДОО;

используются интерактивные формы работы с родителями.

Для достижения поставленной цели были поставлены следующие задачи исследования:

1. Проанализировать психолого-педагогическую литературу по проблеме исследования

2. Раскрыть организационно-методические основы управленческой деятельности заведующего ДОО.

3. Показать особенности управленческой деятельности руководителя, по сопровождению замещающих семей в условиях ДОО.

4. Обобщить опыт организационно-управленческой деятельности заведующего в процессе апробации программы сопровождения замещающих семей в условиях ДОО.

Методологическую основу исследования составляют:

- концепция Р.Х. Шакурова, раскрывающая психологические основы управленческой деятельности руководителя ДОО;

- психолого-педагогическое исследование Т.П. Колодяжной Л.В.Поздняк, К.Ю. Белой и др. по организации управленческой деятельности в условиях ДОО;

- концепция В.Н. Ослон о воспитании ребенка-сироты в условиях замещающей семьи;

- психолого-педагогические исследования Н.П. Ивановой, И.А. Бобылевой, О.В. Заводилкиной, В.М. Целуйко о психолого-педагогических проблемах семей, воспитывающих приемного ребенка.

Методы исследования:

- теоретические: анализ психолого-педагогической и методической литературы по проблеме исследования; анализ и синтез, обобщение опыта.

- эмпирические: изучение социального состава семей; диагностика родителей: анкета на выявление воспитательных возможностей приемных родителей (автор Г. Семенов); анкета на выявление воспитательной активности опекунской семьи (автор Г. Семенов); тест "Пытаетесь ли вы понять своего приемного ребенка?" (А. Иванцова); Тест "Какие вы родители?" (Г. Семенов); Диагностика психического состояния детей: «Страхи в домиках» А.И. Захарова и М. А. Панфиловой; обследование уровня тревожности по тесту Р.Теммл, М.Дорки, В.Амен.

- интерпретационные: количественный и качественный анализ полученных результатов исследования.

Новизна исследования заключается в том, что разработана и реализована программа психолого-педагогического сопровождения приемной семьи в условиях сельского детского сада Республики Тыва.

Теоретическая значимость исследования заключается в том, что обобщён и

систематизирован материал по организации управленческой деятельности заведующего по работе с приемными семьями в условиях дошкольной образовательной организации.

Практическая значимость исследования заключается в том, что разработанная и апробированная программа, а также апробированные в практике формы работы с замещающими семьями в условиях дошкольной образовательной организации помогут заведующим и методистам организовывать и планировать эффективное сопровождение данной категории семей в условиях ДОО.

Экспериментальная база исследования: МБДОУ д\с «Салгал» с. Барлык, Барун-Хемчикского района, Республики Тыва.

В настоящее время в нашем обществе активизируются процессы привлечения граждан к созданию приемных семей для воспитания в них детей-сирот и детей, оставшихся без попечения родителей. Включение приемной семьи в Семейный кодекс и принятие Правительством «Положения о приемной семье», гарантирующее приемным родителям оплату их труда и материального обеспечения содержания детей, показала, что форма приемной семьи нашла сегодня прочное распространение в нашем обществе.

Для того, чтобы помочь приемной семье разобраться в особенностях ребенка и целенаправленно добиваться его позитивной социализации, – необходимы не только базовые знания в области психологии, педагогики, возрастной психологии, дефектологии, социальной педагогики, но и постоянное взаимодействие со специалистами, осуществляющими психолого-педагогическое сопровождение приемной семьи при отделах опеки и попечительства управлений образования на местах.

Литература

1. Базарова Е. Б. Замещающая семья как институт социализации детей-сирот и детей, оставшихся без попечения родителей // Вестник БГУ. Образование. Личность. Общество. 2011. №5. URL: <https://cyberleninka.ru/article/n/zameschayushaya-semya-kak-institut-sotsializatsii-detey-sirot-i-detey-ostavshihsy-a-bez-popecheniya-roditeley>
2. Никифоров Б. С. Проблемы приемной семьи как формы семейного воспитания детей, оставшихся без попечения родителей // Вестник Московского университета МВД России. 2010. №12. URL:

<https://cyberleninka.ru/article/n/problemy-priemnoy-semi-kak-formy-semeynogo-vospitaniya-detey-ostavshih-sya-bez-popecheniya-roditeley>

3. Тепкаева З.З. Внедрение цифровых технологий в деятельность страховых

организаций России // Финансовые исследования. 2020. №2 (67). URL: <https://cyberleninka.ru/article/n/vnedrenie-tsifrovyyh-tehnologiy-v-deyatelnost-strahovyh-organizatsiy-rossii>

KUZHUGET Anita Sergeevna
educator, Kindergarten "Salgal",
Russia, Republic of Tyva, Barlyk

ORGANIZATIONAL AND MANAGERIAL ACTIVITIES IN KINDERGARTEN WITH FOSTER FAMILIES

Abstract. *This article aims to show how important the psychological and pedagogical support of foster families in kindergarten conditions is, and its relevance at the current stage of society development.*

Keywords: *mental retardation, children of senior preschool age, readiness for school, preparation for school, psychological and pedagogical support.*

ЛУКАШЕВА Елена Пантелеймоновна

воспитатель, Новооскольская специальная общеобразовательная школа-интернат,
Россия, г. Новый Оскол

ВОЙТОВА Елена Владимировна

воспитатель, Новооскольская специальная общеобразовательная школа-интернат,
Россия, г. Новый Оскол

ШАПОШНИКОВА Татьяна Владимировна

воспитатель, Новооскольская специальная общеобразовательная школа-интернат,
Россия, г. Новый Оскол

ДУБИНИНА Екатерина Павловна

воспитатель, Новооскольская специальная общеобразовательная школа-интернат,
Россия, г. Новый Оскол

ФОРМИРОВАНИЕ ЗДОРОВЬЕСБЕРЕГАЮЩИХ ТЕХНОЛОГИЙ ОБУЧАЮЩИХСЯ С ОВЗ В УСЛОВИЯХ ШКОЛЫ-ИНТЕРНАТА

***Аннотация.** В статье освещаются вопросы формирования здоровьесберегающих технологий обучающихся с ОВЗ в условиях школы-интерната.*

***Ключевые слова:** школа-интернат, ограниченные возможности здоровья, гуманизация, коррекция.*

В условиях радикальных социально-экономических преобразований в России высшим гуманистическим смыслом социального развития становятся утверждение отношения к человеку как к самоценности бытия, создание условий для свободного развития каждого человека, в том числе, имеющего те или иные отклонения в состоянии здоровья.

Как ведущий элемент нового педагогического мышления, гуманизация требует существенных изменений по отношению к детям с проблемами в развитии, создания им условий для реализации естественных прав на обучение, развитие, занятия спортом.

Педагогическое воздействие (коррекция) – единственное эффективное средство, позволяющее социально адаптировать и интегрировать в обществе лиц, имеющих умственную отсталость. Среди средств педагогической коррекции особое место занимают здоровьесберегающие технологии. Главное назначение таких технологий – объединить педагогов, психологов, медиков, родителей (если это возможно) и самих детей на сохранение, укрепление и развитие здоровья. Обязательным должна быть разработана соответствующая программа,

которая предусматривает различные направления деятельности педагогов. Это:

- Санитарно-просветительская работа.
 - Система физкультурно-оздоровительных мероприятий.
 - Психолого-педагогическое сопровождение воспитанников.
 - Нравственно-духовное и нравственно-экологическое воспитание в процессе социализации воспитанников.
 - Использование здоровьесберегающих технологий в воспитательном процессе.
 - Система здоровьесберегающего обслуживания, рационального питания.
 - Организация свободного времени.
 - Социальная защита воспитанников.
- Все перечисленные направления реализуются через различные методы и формы:
- Коррекционные тематические занятия.
 - Беседы, инструктажи, дискуссии.
 - Встречи с наркологами, представителями правоохранительных органов.
 - Коллективные творческие дела.
 - Проведения дней здоровья, соревнований.
 - Организация прогулок воспитанников.

• Организация каникул. Организация кружков.

Конкретными задачами по формированию здоровьесберегающих технологий в школе-интернате являются:

1. Укрепление здоровья и закаливание организма, формирование правильной осанки.
2. Формирование и совершенствование двигательных умений и навыков прикладного характера.
3. Развитие двигательных качеств.
4. Коррекция и компенсация нарушений физического развития и психомоторики.
5. Формирование и воспитание гигиенических навыков.
6. Формирование познавательных интересов, сообщение доступных теоретических сведений.
7. Воспитание нравственных, морально-волевых качеств, настойчивости, смелости, навыков культурного поведения, любви к Родине.

Основными формами работы по сбережению здоровья, обусловленной режимными моментами, в школе-интернате являются утренняя гимнастика, физкультминутки, динамические паузы, прогулки, спортивные паузы, уроки физической культуры и лечебной физкультуры, занятия в спортивных кружках, закаливающие процедуры, внеклассные мероприятия, лечебно-профилактические мероприятия.

Блок № 1. Утренняя гимнастика.

Утренняя гимнастика – комплекс физических упражнений, проводимых ежедневно после подъема.

Задачи (цели):

- формирование правильной осанки, актов дыхания;
- привитие навыков выполнения упражнений;
- вовлечение школьников в ежедневные занятия физической культурой;
- закаливание организма детей и повышение иммунитета организма.

Гимнастику лучше проводить на открытом воздухе, если не позволяют погодные условия, гимнастика проводится в спортивном зале и в хорошо проветриваемых коридорах.

Продолжительность утренней гимнастики – 10-15 минут, она должна состоять из 8-10 упражнений различной направленности и соответствовать месту проведения, возрасту, подготовленности детей. Упражнения должны быть хорошо знакомы и иметь

общеразвивающий характер – ходьба, бег, упражнения на осанку, равновесие, координацию, дыхание, упражнения на гимнастических снарядах.

Блок № 2. Физкультурные паузы.

Одна из форм двигательной активности в режиме для школьников – физкультурные паузы – небольшой по интенсивности и времени комплекс физических упражнений, средства активного отдыха.

Физкультурные паузы проводятся во время уроков и во время самоподготовки.

Задачи (цели):

- восстановление умственной работоспособности учащихся;
- предупреждение нарушения осанки;
- повышение внимания и активности;
- лучшее усвоение учебного материала;
- снятие влияния статистических нагрузок на организм.

Комплекс упражнений разрабатывается педагогом и состоит из 3-4 простых и хорошо знакомых упражнений. Комплексы выполнять необходимо ежедневно в зависимости от типа занятия, возраста детей, индивидуальности.

Блок № 3. Динамические паузы.

Динамическая пауза проводится на перемене в течение 10-15 минут в зависимости от возраста и подготовленности учащихся.

Задачи (цели):

- приостановить развивающееся в процессе занятий торможение в коре головного мозга;
- предотвратить развитие острого хронического умственного утомления у детей;
- дать разрядку умственному и эмоциональному напряжению.

Игры и физические упражнения во время перемены желательно проводить на открытом воздухе. Если погодные условия не позволяют, они переносятся в помещение школы и проводятся в хорошо проветриваемых помещениях.

При проведении подвижных игр и физических упражнений используются спортивная площадка. Подбор физических упражнений и игр осуществляется с учетом возрастных особенностей школьников.

Блок №4. Прогулки.

Прогулки на свежем воздухе являются одной из эффективных форм физкультурно-оздоровительной работы с учащимися коррекционной школы. Они являются обязательными для всех возрастных групп в режиме школы-интерната.

Задачи (цели):

- увеличение двигательной активности в режиме дня школьников;
- оздоровление организма;
- формирование двигательных навыков;
- развитие физических качеств;
- стимулирование познавательной деятельности в воспитание личностных качеств учащихся.

Блок № 5. Внеклассная работа.

Внеклассная оздоровительная работа является одной из важнейших составляющих в школе-интернате.

Задачи (цели):

- способствовать двигательной реабилитации;
- коррекционное воспитание и социально-бытовая адаптация детей с ОВЗ к жизни в современном обществе, воспитание интереса и потребности к занятиям спорта;
- повышение двигательной подготовленности, совершенствование двигательных умений;
- приобщение детей к систематическим занятиям физкультурой.

Внеклассная работа строится на основе ряда мероприятий:

- Спортивный час.
- Беседа.
- Беседа-рассуждение.
- КВН.
- Викторина.
- Лечебно-профилактические мероприятия.
- Игры. Игровые ситуации.

Блок № 6. Спортивный час.

Одним из видов физкультурно-оздоровительной работы в школе-интернате является проведение спортивного часа, который является активным отдыхом для школьников.

Решение задач спортивного часа направлено против развития чрезмерного утомления

учащихся, на обеспечение их активного отдыха после занятий, укрепление здоровья, а также совершенствование физической подготовленности в соответствии с возможностями каждой возрастной группы.

Содержание спортивного часа составляют упражнения общеразвивающего характера, упражнения в ходьбе, беге, прыжках и т.д. Педагог может использовать также различные эстафеты, игровые упражнения, подвижные игры большой, малой и средней интенсивности.

Спортивный час желательно проводить на открытом воздухе (на площадке, в лесу, в парке и т.д.). В непогоду целесообразно перенести занятия в помещение (спортивный зал, коридор и т.д.).

При проведении занятий в основном используются игровая и соревновательная методы, что является отличительной чертой от уроков физической культуры. Основное время отводится на игры и игровые задания с целью воспитания физических качеств и совершенствования двигательных навыков.

С целью удовлетворения индивидуальных двигательных потребностей учащихся разного возраста используются и самостоятельные игры, спортивные развлечения.

Литература

1. Безруких М.И., Сонькин В.Д., Фарбер Д.О. Возрастная физиология. М., 2008г., 414 с.
2. Коростелев Н.Б. Воспитание здорового школьника: Пособие для учителя Просвещение, 2008г. 176 с.
3. Зайцев Г.К., Зайцев А.Г. Твое здоровье. - С.-Петербург, изд. «Акцидент», 2008г.
4. Никифоров Г.С. Психология здоровья. - С.-Петербург, «Питер», 2008г.
5. Нащаренко Л.Д. Оздоровительные основы физических упражнений. - М., 2008г.
6. Яковенко В.Г., Ратников В.П. Подвижные игры. - М., 2009г.

LUKASHEVA Elena Panteleimonovna

educator, Novooskolskaya special comprehensive boarding school,
Russia, Novy Oskol

VOITOVA Elena Vladimirovna

educator, Novooskolskaya special comprehensive boarding school,
Russia, Novy Oskol

SHAPOSHNIKOVA Tatiana Vladimirovna

educator, Novooskolskaya special comprehensive boarding school,
Russia, Novy Oskol

DUBININA Ekaterina Pavlovna

educator, Novooskolskaya special comprehensive boarding school,
Russia, Novy Oskol

**FORMATION OF HEALTH-SAVING TECHNOLOGIES FOR STUDENTS
WITH DISABILITIES IN A BOARDING SCHOOL**

Abstract. *The article highlights the issues of the formation of health-saving technologies for students with disabilities in a boarding school.*

Keywords: *boarding school, limited health opportunities, humanization, correction.*

МЕЛЬНИКОВА Мария Викторовна

студентка 5 курса инженерно-технологического отделения,
Елабужский институт (филиала) Казанского (Приволжского) федерального университета,
Россия, г. Елабуга

СВЁРЛЬШКОВ Алексей Владимирович

студент 4 курса инженерно-технологического отделения,
Елабужский институт (филиала) Казанского (Приволжского) федерального университета,
Россия, г. Елабуга

**ФОРМИРОВАНИЕ ПРОФЕССИОНАЛЬНОГО
САМООПРЕДЕЛЕНИЯ ШКОЛЬНИКОВ**

***Аннотация.** В подростковом возрасте формируется личность, развиваются характеристики самопознания и самоопределения, поэтому определение понятия профессионального самоопределения, как и его содержание, очень актуально.*

***Ключевые слова:** профессиональное самосознание, профориентационная деятельность, развитие.*

Самоопределение – это личностный процесс, который зависит от внешних и внутренних факторов на разных этапах жизни. Можно выделить не только профессиональное самоопределение, но и личностное, социальное, семейное и т.д.

Жизненно важное право на самоопределение – это процесс, присущий человеку как самоорганизующейся системе. Профессиональное самоопределение является частью жизни и личного самоопределения, потому что профессиональная и профессиональная жизнь является одним из важнейших аспектов человеческой и социальной жизни.

Чтобы сделать картину становления профессионального самоопределения личности более ясной, мы раскрываем все этапы на определенных этапах жизни.

В старшем дошкольном возрасте начинает формироваться позитивное отношение к трудовой жизни.

Второй этап – пропедевтический (длится с 1-4 классов), с пробуждением любви и добросовестного отношения к труду, а также понимания роли человека и работы в его жизни начинает формироваться нравственное отношение к выбору профессии.

На третьем поисковом этапе (5-7 класс) начинается процесс осознания своих личных интересов, ценностей и способностей, которые могут быть связаны с выбором будущей профессиональной деятельности.

Для четвертого этапа (8-10 классы) характерно развитие профессионального самосознания, при котором появляется личностный смысл выбора профессиональной деятельности, а также приобретает опыт соотнесения общественной сферы выбора профессии со своими идеалами и интересами.

На пятом этапе (10-11 классы) уже происходит уточнение профессионального статуса. Начинает осуществляться профориентационная деятельность, которая связана с углубленным изучением учебных предметов, к которым есть способности и интерес. Большое внимание уделяется формированию профессионально важных качеств в избранной будущей профессии, коррекции и контролю профессиональных планов, достижений в избранном виде труда, а также самоподготовке к будущей профессии и саморазвитию. Это является самоопределением.

На заключительном этапе (учащиеся СШУ, студенты, а также молодые специалисты) происходит изучение профессиональной деятельности, а также становление человека как профессионала, развитие профессиональной мобильности в процессе участия в трудовом процессе.

Как можно четко увидеть из вышеизложенной периодизации, самым важным возрастом для становления и развития профессиональной деятельности является именно старший школьный возраст (15-17 лет). В данный

возрастной период перед молодыми людьми начинает вставать проблема самостоятельного независимого существования, для которой необходимы навыки, умения и организация своей социальной жизни. Г.Н. Сериков считает, что участие человека в образовании уже сопряжено с профессиональным самоопределением. Одной из важных функций профессионального самоопределения является помощь человеку в выборе будущей профессиональной деятельности, а также в поиске своего места в социуме. Общее образование, прежде всего, направлено именно на это, оно помогает определиться с выбором будущей специальности.

Из вышесказанного следует следующий вывод: от того, насколько грамотно школьники старшего возраста смогут наметить свои будущие профессиональные планы, от степени

психической и эмоциональной зрелости, будет зависеть готовность к получению будущей профессиональной специальности.

Литература

1. Архипов, В.А., Чаевич, А.В. Ценностные ориентации и нравственные установки современной российской молодежи [Текст] / В.А. Архипов, А.В. Чаевич // Сервис в России и за рубежом – 2012. – № 3. – С. 50-57.
2. Деянова А. В., Юрьева Г. П. Педагогические условия эффективности профессионального самоопределения старшеклассников // Концепт. 2015. №5. С.106-110.
3. Климов Е. А. Психология профессионального самоопределения: учеб. пособие для студ. высш. пед. учеб. заведений. М.: Издательский центр «Академия», 2014. 304 с.

MELNIKOVA Maria Viktorovna

5th year student of the Engineering and Technology Department,
Yelabuga Institute (branch) Kazan (Volga Region) Federal University, Russia, Yelabuga

SVERLYSHKOV Alexey Vladimirovich

4th year student of Engineering and Technology Department,
Yelabuga Institute (branch) Kazan (Volga Region) Federal University, Russia, Yelabuga

FORMATION OF PROFESSIONAL SELF-DETERMINATION OF SCHOOLCHILDREN

Abstract. *In adolescence, a personality is formed, the characteristics of self-knowledge and self-determination develop, therefore, the definition of the concept of professional self-determination, as well as its content, is very relevant.*

Keywords: *professional self-awareness, career guidance, development.*

СУДАВЦОВА Рита Сергеевна

учитель начальных классов, МОУ «Яблоновская ООШ»,
Россия, Белгородская область, Валуйский район, с. Яблоново

ДУХОВНО-НРАВСТВЕННОЕ ВОСПИТАНИЕ НА ОСНОВЕ ПРАВОСЛАВНЫХ ТРАДИЦИЙ

Аннотация. Статья посвящена рассмотрению различных аспектов духовно-нравственного воспитания на основе православных традиций.

Ключевые слова: традиции православной культуры, христианские принципы, семья, русская культура, развитие личности, пасхальные традиции.

Духовно-нравственное воспитание в России традиционно способствовало духовно-нравственному становлению человека на основе православной культуры. Русскому человеку это дает возможность более полного восприятия мира и своего места в нем.

Именно христианские принципы любви, гармонии и красоты в мире, обладают очень эффективными образовательными и воспитательными возможностями. Только на их основе возможно преодоление современного кризиса внутреннего мира человека.

В связи с этим, методологической основой духовно-нравственного воспитания детей должны быть традиции православной культуры и педагогики.

Духовно-нравственный кризис общества невозможно преодолеть без осуществления комплексного культурного влияния на семью.

Семья – это основа формирования системы жизненных ценностей ребенка. Необходимо вернуть семье функцию воспитания, а это возможно лишь при комплексном подходе, а именно при использовании мер духовно-нравственного, социально-культурного, медико-педагогического сопровождения семьи на всех этапах развития. Семья неразрывно связана с национальной культурой. Кризис культуры и кризис семьи имеет одно происхождение – духовное.

Структура процесса формирования духовно-нравственного воспитания приведена ниже (рис.).



Рис. Структура процесса формирования духовно-нравственного воспитания

Академик В.С. Непомнящий, определяя вероисповедание как систему ценностей, сравнил культуры Европы и России по главным праздникам. Он отмечает, что европейская культура имеет Рождественский характер, а культура России – Пасхальный. Если для европейца главное то, что Бог уподобился мне, придя в этот мир в образе человека, и потому нужно научиться любить себя, то для русского человека главное – Воскресение и призыв Бога уподобиться ему, преодолевая свое несовершенство.

Русская культура всегда занимала особенное положение в ряду других культур. Даже находясь на стыке великих цивилизаций, русская культура всегда имела собственную, не похожую на других судьбу и характер. Стремление к пасхальному идеалу и раскрывает основную особенность русской культуры, ее духовную суть. Культура России направлена на достижение духовного совершенства. Поэтому все значимое и важное в русской культуре обретает духовно-нравственную окраску, проверяется через идеалы любви, правды, жертвенности. Через страдание к Воскресению – такой путь предлагает человеку русская культура.

Только следуя идеалам национальной культуры, воспитание сможет реализовать свою функцию целостного развития личности. Проживание учащимися Пасхальных мотивов совершенно необходимо для постижения имисути русской культуры, достижения подлинной образованности.

Подлинная культура русского человека рождается из идеи любви, любящего православного сердца – это основа жизненной идеи. Такое понимание русской культуры помогает нам объяснить многие явления в истории мира.

Это помогает нам объяснить, как в России могла сохраняться вера, даже в условиях тяжелого гнета завоевателей-иноверцев: в условиях татарского ига, немецкого засилья при Царском дворе 18 века, и даже в условиях богоборческой власти коммунистов, существует еще множество подобных примеров.

В исторических испытаниях Православие не однажды спасало русскую культуру, а сейчас русская культура помогает возрождать Православие, семью, на традиционных культурных ценностях. Но известно, что образование без духовно-нравственного воспитания прививает цинизм и беспринципность, ведет «только к изворотливости во зле» (И. А. Ильин).

Семейное воспитание зависит от характера национальной культуры, хотя в педагогике со времен Я. А. Коменского сформулирован один из основных принципов культуросообразности. Нарушения этого принципа приводит к разрушительным последствиям для семьи.

Воспитание в пасхальной традиции – это приобретение опыта любви, терпимости, осознание чувства долга. Ведь именно способность любить и прощать – главные из качеств настоящего гражданина и семьянина.

Поэтому так необходимо увлечь детей духом национальной культуры – это важнейшая задача педагогов.

В русской традиции уважение к родителям – условие счастливой, долгой и благополучной жизни. Нельзя допустить, чтобы в семьях дети и родители стали конкурентами. Необходимо духовное единение, именно в этом заключается радость семейной жизни.

Именно поэтому русская культура должна быть центром содержания образования в современной школе, а православие – основанием для духовно-нравственного развития. На этой основе возможно преодоление современного кризиса культуры, науки, образования, кризиса внутреннего мира человека. Ребенку нельзя навязать духовные ценности, он должен их приобрести в процессе обучения, прочувствовать на собственном опыте, приложить к этому немалые усилия и лишь тогда сформируется полноценная, духовно развитая личность.

Формы работы с детьми по духовно-нравственному воспитанию и развитию не должны ограничиваться только лишь беседой. Они должны быть интересны обучающимся, а значит разнообразными. Это могут быть факультативные занятия, игры, все виды творческих работ, рукоделие, праздники, экскурсии, просмотр тематических фильмов, чтение поэзии, прослушивание музыки, выставки, постановка театрализованных представлений.

Воспитание духовно-нравственных качеств обучающихся невозможно без совместных усилий образования, государства и семьи. Просто необходимо, чтобы родители были образцом для своих детей, ведь дети усваивают моральные и социальные нормы поведения на основе подражания. Большинству родителей это просто неизвестно. Поэтому необходимо помочь так же и родителям понять, что главным образом в семье должны преобладать нравственные духовные ценности и обычаи, которые передаются из одного поколения в другое, ведь

именно родители несут ответственность за воспитание своих детей.

Итак, главные результаты, заключаются в усвоении обучающимися вечных человеческих ценностей, стремлении к добру, уважению традиций своего народа, воспитание чувства патриотизма, приобщение к православной культуре, пониманию своего места в мире, ответственность за свои дела и поступки. Ведь долг педагога способствовать формированию личности ребенка свободной, творческой, с чувством собственного достоинства, духовно и

эстетически развитой, с высоконравственной основой. Да, такая личность формируется всю жизни, но закладывается фундамент именно в детстве.

Литература

1. Аверина Н.Г. О духовно-нравственном воспитании младших школьников / Н.Г. Аверина // Нач. школа. 2005. - №11. С.68-71.
2. Духовное воспитание детей. Читтапад. – К.: Ника-Центр, 2009. 136 с.
3. Детские праздники в школе и дома / Л. Е. Лавренова. - СПб. : Паритет, 2000. 157 с.

SUDAVTSOVA Rita Sergeevna

primary school teacher, Yablonovo secondary school,
Russia, Belgorod region, Valuysky district, Yablonovo

SPIRITUAL AND MORAL EDUCATION BASED ON ORTHODOX TRADITIONS

Abstract. *The article is devoted to the consideration of various aspects of spiritual and moral education based on Orthodox traditions.*

Keywords: *traditions of Orthodox culture, Christian principles, family, Russian culture, personal development, Easter traditions.*

УВАРОВА Анастасия Владимировна
учитель музыки, Средняя общеобразовательная школа № 37,
Россия, г. Белгород

РЕАЛИЗАЦИЯ ЦЕННОСТНОГО ПОТЕНЦИАЛА МУЗЫКАЛЬНОГО ИСКУССТВА НА УРОКАХ МУЗЫКИ В ОБЩЕОБРАЗОВАТЕЛЬНОЙ ШКОЛЕ

***Аннотация.** В статье рассматривается проблема реализации ценностного потенциала музыкального искусства на уроках музыки в общеобразовательной школе. Затрагивается проблема современного образования в общеобразовательной школе. Говорится о современной форме работы на уроках музыки в общеобразовательной школе – проект. Рассматривается понятие ценностного потенциала, и способы его реализации на уроках музыки в общеобразовательной школе.*

***Ключевые слова:** музыкальное искусство, ценностный потенциал, общеобразовательная школа, современное образование, музыкальный вкус, восприятие.*

Существует несколько форм познания действительности – это и чувственное познание, и рациональное познание, а также иррациональная форма познания, так называемая интуиция. Существуют и специфические формы познания, связанные с тем или иным направлением в искусстве. Для изучения такой области как искусство, необходимо использование всех форм познания, в том числе и музыкальную форму познания действительности. Ведь на протяжении долгого времени природа появления этого вида искусства не дает покоя представителям музыкознания, теории музыки и прочим музыковедческим направлениям. Но не только специалисты этой области занимаются изучением музыкального искусства, свой вклад вносят психологи, математики, философы и другие представители различных научных областей, которые рассматривают феномен духовных трудов человека.

Музыкальное наследие или труды, собравшиеся за долгое время существования этого вида искусства, огромно. Столь же огромно и влияние этого наследия на жизнь человека и общества в целом. Благодаря кропотливому сохранению, восстановлению и воспроизведению, произведения прошлых тысячелетий, веков и, наконец, годов, звучат, и по сей день. Это, безусловно, музыкальный материал, который обладает ценностным потенциалом. Великий русский композитор П. И. Чайковский писал, что «Музыкальный материал, то есть мелодия, гармония и ритм, неисчерпаемы. Музыка, есть сокровищница, в которую всякая национальность вносит свое, на общую пользу» [1].

Но преобразования во всех сферах жизни не стоит на месте, одной из проблем, которая встает перед обществом – это сохранение ценностного потенциала музыкального искусства. Возникшие преобразования привели к потере ценностного потенциала музыкального искусства, на смену которому пришло влияние антикультуры – «культуры массовой». В музыкальном искусстве стало пропагандироваться насилие, сексуальная распущенность и различные виды проявления культа зла. Ценность – то, что чувства людей диктуют признать стоящим над всем и к чему можно стремиться, созерцать, относиться с уважением, признанием, почтением [3].

В сложившейся ситуации, перед музыкальными педагогами общеобразовательных учреждений была поставлена одна из задач, суметь сохранить музыкальному наследию его ценностный потенциал.

Воспитание и формирование общечеловеческих ценностей происходит с момента рождения человека и до момента окончания жизни. Когда ребенок проходит определенный путь становления личности, детский сад, дошкольное образование, и поступает в общеобразовательную школу, он уже обладает определенным опытом, у него есть некоторые уже сложившиеся ценности в жизни. В системе общего образования, начиная с младшего школьного возраста, учащийся принимает участие в исследовательской деятельности, которая направлена на получения новых знаний, опыта, формируются коммуникативные качества личности, учатся выражать собственное

мнение и чувства, нести личную ответственность в условиях реальной действительности.

Рассматривая проблему передачи ценностного потенциала музыкального искусства на уроках музыки в общеобразовательной школе, стоит обратить внимание на работу учителя музыки в условиях современной школы. На первое место ставится проблема развития творческого потенциала учащихся. На уроках музыки организуется проектная деятельность. Где учитель создает творческую атмосферу, в которой учащийся самостоятельно выполняет комплекс действий, конечным результатом которых является творческий продукт. Урок музыки в общеобразовательной школе, таким образом, выходит на новый уровень, соответствуя тенденциям современного образования. Поколение постмодерна говорило о сохранении лучших музыкальных традиций и наследий, религиозная культура, православие – считало необходимым проникновение в духовную сферу человека, ориентация на общечеловеческие ценности.

Понятие «музыкальные ценности» входит в систему теоретических понятий музыкальной педагогики. В научном подходе мало исследована проблема ценностного отношения к музыкальному наследию. В сфере образования необходимо приступить к формированию музыкальной системы ценностных отношений с младшего школьного возраста, через изучение классических произведений, которые и составляют «золотой фонд» культурного наследия.

Существует ряд составляющих компонентов, необходимых для реализации на уроках музыки в общеобразовательной школе ценностного потенциала музыкального искусства, это наличие музыкального вкуса и воспитание эмоционально оценочной функции обучающихся. Один из мыслителей XVII века Гарсианде Маралис считал, что наличие вкуса, дает возможность для осуществления ценностной оценки произведений искусства. В свою очередь вкус композитора придает произведению эстетическую значимость. Формирование вкуса должно осуществляться через контакт с музыкальными произведениями, слушая музыкальные произведения, у учащихся пробуждается способность к восприятию музыкального языка композитора. Восприятие музыки дает возможность к эмоционально ценностному осмыслению творческого наследия композиторов различных стран и эпох.

Музыкальное восприятие содержит в себе культуру слушателя, развитие музыкального интереса, дает музыкальные знания, возможность ценностного осмысления содержания музыкального произведения, в конечном итоге развивает музыкальное мышление.

Л.А. Безбородова рассматривает термин «музыкальное восприятие» с позиции музыкальной педагогики, и связывает его со знакомством с музыкальными произведениями различных жанров и стилей. Она подчеркивает, что пока педагог трактует его исключительно как вид деятельности на уроке музыки, оно будет оставаться музыкально-пассивным процессом и лишаться мотива, лежащего в самом содержании воспринимаемого [2, с. 316].

В современной музыкальной педагогике характерен принцип познания

музыкального произведения через сопереживание.

Смысловая и эмоциональная оценка произведения должна проходить через личностные переживания индивидуально каждого обучающегося. В процессе обучения осуществляется процесс познания общечеловеческих ценностей различных эпох и их проекция на личное восприятие, что содействует ценностному познанию искусства.

Важна роль музыкального педагога, который должен уметь заинтересовать обучающегося музыкальным материалом, суметь создать различные ситуативные беседы, направить обучающегося на ориентир верных оценочных суждений.

Таким образом, процесс реализации ценностного потенциала музыкального искусства осуществляется через ориентацию на знания, умения, способы познавательной деятельности, обеспечивающие изучение основ музыкального наследия.

Литература

1. Воспоминания о П. И. Чайковском (сост. Е. Е. Бортникова, К. Ю. Давыдова, Г. А. Прибегина. ред. В. В. Протопопов). – М., 1980. 460 с.
2. Безбородова Л.А. Сущность теории музыкального образования / Безбородова Л. А., Алиев Ю. Б. // Методика преподавания музыки в общеобразовательных учреждениях: учеб. пособие для студентов музыкальных факультетов педвузов. М., 2002. 316 с.
3. Философский энциклопедический словарь [Текст]. – М.: ИНФРА-М, 1999. – 576 с.

UVAROVA Anastasia Vladimirovna
music teacher, Secondary school No. 37,
Russia, Belgorod

REALIZING VALUE POTENTIAL MUSICAL ART IN MUSIC LESSONS IN A GENERAL SCHOOL

Abstract. *The article discusses the problem of realizing the value potential of musical art in music lessons in a comprehensive school. The problem of modern education in a general education school is touched upon. It says about the modern form of work in music lessons in a comprehensive school – a project. The concept of value potential is considered, and ways of its implementation in music lessons in a general education school.*

Keywords: *musical art, value potential, general education school, modern education, musical taste, perception.*

ХОЛОД Матвей Евгеньевич

курсант, Военный университет Министерства обороны Российской Федерации,
Россия, г. Москва

ЛЯМЗИН Евгений Николаевич

научный руководитель, старший преподаватель кафедры «Физическая подготовка и спорт»,
Военный университет Министерства обороны Российской Федерации,
Россия, г. Москва

**СРЕДСТВА ВОСПИТАНИЯ ДИСЦИПЛИНИРОВАННОСТИ
У ВОЕННОСЛУЖАЩИХ**

***Аннотация.** В данной статье представлены основные формы и методы воспитания военнослужащих, заложенные глубоко в педагогике и психологии. Раскрыты весторонние аспекты формирования определённых задатков и навыков у военнослужащих. Представлены наиболее подходящие способы и приёмы работы с личным составом, а также наиболее распространённые и эффективные способы работы с военнослужащими.*

***Ключевые слова:** воспитание, педагогика, формы и методы работы с военнослужащими, военно-политическая работа.*

Данная статья раскрывает основные аспекты работы с личным составом основываясь на педагогике. В процессе обучения были рассмотрены и изучены формы и методы работы с личным составом, которые представлены ниже. Хотелось бы отметить, что каждая из форм несёт за собой определённый характер и для каждого необходимо подбирать свою форму и характер работы, основываясь на личности военнослужащего, а также его деянии. Если рассматривать классификацию, то она представлена следующим образом:

1. Убеждение
2. Упражнение
3. Поощрение
4. Принуждение
5. Пример

В ряде учебных пособий выделяют также метод соревнования и метод критики и самокритики. Каждый из способов довольно эффективен и позволяет добиться необходимых результатов. В ходе работы с личным составом повсеместно используются различные формы и приёмы работы с военнослужащими.

Вне зависимости от деятельности военнослужащих и вне зависимости от его активности данные формы распределяются абсолютно на весь личный состав.

С целью повышения уровня мотивации и повышения уровня боеготовности

подразделения опытные офицеры применяют их на своих подчинённых.

Как правило, исходя из докладов министру обороны Российской Федерации, можно прийти к выводу, что такая форма работы остаётся по сей день довольно эффективна, что не может не поражать. Будучи давно разработанные подходы работы с личным составом, они эффективно отражаются на человеке и сейчас.

Несмотря на течение времени, люди поддаются все тем же психологическим аспектам, которые их мотивируют на достижение тех или иных результатов.

Хотелось бы отметить, что несмотря на эффективность данных подходов, бывают исключения из случаев, ведь общество не стоит на месте и постоянно развивается. Меняются поколения и в скором времени необходимо будет разрабатывать свои подходы уже к нынешнему поколению, ибо взгляды и мировоззрение человека меняется из поколения в поколение.

Литература

1. Бермус, А. Г. Теоретическая педагогика: учебное пособие для вузов / А. Г. Бермус. – 2-е изд. – Москва : Издательство Юрайт, 2021. – 159 с.
2. Голованова, Н. Ф. Педагогика: учебник и практикум для вузов / Н. Ф. Голованова. – 2-е

изд., перераб. и доп. – Москва: Издательство Юрайт, 2021. – 377 с.

3. Кузнецов, В. В. Общая и профессиональная педагогика: учебник и практикум для

вузов / В. В. Кузнецов. – 2-е изд., испр. и доп. – Москва : Издательство Юрайт, 2021. – 156 с.

KHOLOD Matvey Evgenievich

Cadet, Military University of the Ministry of Defense of the Russian Federation,
Russia, Moscow

LYAMZIN Evgeny Nikolaevich

scientific supervisor, senior lecturer of the department "Physical training and Sports",
Military University of the Ministry of Defense of the Russian Federation,
Russia, Moscow

MEANS OF DISCIPLINE EDUCATION IN MILITARY PERSONNEL

Abstract. *This article presents the main forms and methods of educating military personnel, embedded deep in pedagogy and psychology. Comprehensive aspects of the formation of certain inclinations and skills in military personnel are revealed. The most suitable ways and techniques of working with personnel are presented, as well as the most common and effective ways of working with military personnel.*

Keywords: *education, pedagogy, forms and methods of work with military personnel, military-political work.*

ФИЗИЧЕСКАЯ КУЛЬТУРА И СПОРТ

АЛТЫНЦЕВ Валерий Владимирович

студент кафедры теории и методики лёгкой атлетики и гребных видов спорта,
Поволжский государственный университет физической культуры спорта и туризма,
Россия, г. Казань

ПРИМЕНЕНИЕ ВИДЕОАНАЛИЗА В ГРЕБНОМ СПОРТЕ

***Аннотация.** В статье приведены теоретические обоснования использования видеоанализа в гребном спорте. Подробно рассмотрены методы, способы и виды видеоанализа, приводятся примеры из практики спорта подтверждающие необходимость включения видеоанализа работу тренера, спортсмена, научной группы, методистов и т.д. Рассмотрена классификация входной и выходной информации. Сделан вывод о положительном эффекте применения видеоанализа в спорте.*

***Ключевые слова:** видеоанализ, гребной спорт, технологии в спорте, гребцы, подготовка.*

Видеоанализ в гребном спорте используется для более подробного изучения техники спортсмена, хода лодки и исправления ошибок, получения информации о двигательной деятельности спортсменов. Видеоанализ позволяет тренерам и спортсменам анализировать модельные характеристики в спорте. Видеоанализ применяется тренерами, спортсменами, методистами, научными группами, и позволяет получить срочную объективную информацию. В мире информационных технологий видеоанализ является универсальным средством для оптимизации и совершенствования педагогической работы. Сейчас мы имеем возможность получить данные видеоанализа в хорошем качестве, это становится доступно для каждого человека имеющего гаджеты последнего поколения. На этапе высшего спортивного мастерства видеофиксация движений человека является необходимостью и помогает быстро и точно получить необходимую информацию.

Цель исследования – изучение и рассмотрение способов видеоанализа в гребном спорте.

Результаты исследования и их обсуждение. Видеоанализ с английского переводится как захват движения. Это запись и обработка видео информации, фиксируются двигательные действия спортсменов в движении [2, с. 25]. Первые видеоанализ был использован в исследованиях по биомеханике, набирая популярность он стал широко применяется не только в

спорте, но и в медицине, биомеханике и компьютерных играх. Видеоанализ прочно вошел в спортивную жизнь так как на основе обработки информации специалисты получают целый комплекс объективных данных разного рода о выполненных движениях.

Применение видеоанализа в спорте позволило вывести достижение спортивных результатов на новый качественный уровень развития [3, с. 145]. Так как стала проводиться более точная оценка физических показателей спортсменов, их достижений. Это позволило интегрировать биометрические показатели спортсменов, автоматизировать процесс сбора и обработки информации. Тренер смог получать информацию о ходе тренировок в режиме реального времени, проводить оценку техники спортсменов, структурировать полученные данные. Как показывает практика применение анализа информации позволяет улучшить организацию тренировочного процесса спортсмена, что в последующем влияет на результаты спортивных достижений

Видеоанализ делится по формам и методам. Различают видеонаблюдение с записью, чаще это используется непосредственно в тренировочном процессе, для оценки техники выполнения или для фиксации прохождения соревновательной дистанции. Так же широко применяется для фиксации самих соревнований, так как обычно в соревновательной деятельности

открываются моменты на фоне стресса и техника может искажаться.

Необходимо учесть, что в системе видеонализа есть входная и выходная информация. Входная информация чаще это видеосигнал или задаваемые пользователями установки. Выходная информация – это информация о фактические или модельные техники гребца. Она включает в себя следующие аспекты:

- видеоряд;
- исследуемые точки, траектории их перемещения;
- таблицы и графики биомеханических параметров;
- значения универсальных и специальных биомеханических параметров двигательного действия;
- оценка и интерпретация выполнения упражнения;
- смешанные информационные объекты, сочетающие в себе несколько видов данных [1, с. 188].

Видеоанализ рассматривает управление спортсменом как сложный объект, и предполагает непрерывную передачу информации о его состоянии и деятельности. При видеоанализе мы получаем информацию для планирования, подбора средств достижения поставленных целей и т.д.

В практике спорта большинство спортсменов, тренеров и родителей после соревнований часто помнят события по-другому, т.к. преобладает эмоциональная окраска, стресс, напряжение и т.д. Смещение фокуса внимания не позволяет участникам соревнований оставаться беспристрастными, и для того, чтобы не делать поспешных выводов необходимо возвращать потерянную объективность, сложить потерянные кусочки картины, вернуть момент и объективно отнестись к ситуации. В этом помогает видеоанализ.

Также в исследованиях психонейронной теории выявлено, что спортсмены улучшают свои показатели при просмотре видео с собой или другими спортсменами. Они получают

мотивацию, представляют себя выполняющими упражнения (или реально выполняют на видео) и с помощью визуализации активируются нервные контуры, которые работают в настоящем упражнении. Также необходимо вспомнить, что наглядность дает максимальный эффект.

Заключение. В практике спорта применение видеонализа прочно заняло нишу информатизации и получения срочной, достоверной информации. Анализ видео помогает ясно увидеть тенденции, сильные стороны и зоны роста, взять их в работу. Помогает быстро осознать свои действия, обдумать и скорректировать их. Позволяет учиться интересным моментам у других игроков, соперников. Скорость восприятия усвоения информации повышается в разы, тренер тоже имеет возможность видеть и корректировать свою работу. Анализ видео стимулирует спортсмена задуматься над усовершенствованием его техники, физических возможностей, эмоционального состояния.

Литература

1. Донской Д.Д. Биомеханика: учебник для институтов физической культуры / Д. Д. Донской. - М.: Физкультура и спорт, 1979. – 264 с.
2. Стеблецов, Е. А. Естественная классификация отталкиваний / Е. А. Стеблецов // Теория и практика физической культуры. – 2003. – № 11.
3. Павельев И.Г. Построение теоретической модели нижних конечностей человека для математического моделирования вертикальных прыжков / И. Г. Павельев // Физическая культура, спорт - наука и практика. – 2013. – № 3. – С. 24-27.
4. Павлов С.Н. Структура и содержание годового макроцикла у гребцов-каноистов высокой квалификации / С.Н. Павлов, А.Г. Скалзуб. – Текст: непосредственный // Известия ТулГУ. Физическая культура. Спорт. – 2020. – №9. – С. 143-148.

ALTYNTSEV Valery Vladimirovich

Student of the Department of Theory and Methodology of Athletics and Rowing Sports,
Volga Region State University of Physical Culture, Sports and Tourism, Russia, Kazan

APPLICATION OF VIDEO ANALYSIS IN ROWING

Abstract. *The article provides theoretical justifications for the use of video analysis in rowing. Methods, methods and types of video analysis are considered in detail, examples from the practice of sports are given confirming the need to include video analysis in the work of a coach, athlete, scientific group, methodologists, etc. The classification of input and output information is considered. The conclusion is made about the positive effect of the use of video analysis in sports.*

Keywords: *video analysis, rowing, technologies in sports, rowers, training.*

ЗВЕРЕВА Светлана Николаевна

доцент кафедры «Физвоспитание и спорт», кандидат педагогических наук, доцент,
Севастопольский государственный университет, Россия, г. Севастополь

ЗАСУХА Сергей Сергеевич

магистрант, Севастопольский государственный университет,
Россия, г. Севастополь

**ОСОБЕННОСТИ ПСИХОЛОГИЧЕСКОЙ ПОДГОТОВКИ
ЮНЫХ ФУТБОЛИСТОВ**

Аннотация. Проанализировав научно-методическую литературу на тему: «Особенности психологической подготовки юных футболистов» отечественных авторов, пришли к выводу, что все авторы едины во мнении, что психологическая подготовка на начальных этапах формирования футбольного мастерства, имеет одну из самых важных ролей для повышения уровня подготовленности футболистов в более старшем возрасте. Но существует большое различие между задачами и методами психологической подготовки юных футболистов на этапах начальной подготовки. В данной статье проведена работа по нахождению однозначно важных методов психологической подготовки юных футболистов в соревновательной деятельности.

Ключевые слова: футбол, психологическая подготовка футболистов, соревновательная деятельность, психологическая устойчивость, психология.

Актуальность исследования. Соревновательная деятельность футболиста связана с выполнением сложных технических действий в условиях ограниченного участка поля с ограниченным количеством времени на принятие решений в игровых эпизодах и, как следствие, значительных физических и психологических нагрузок. В качестве повышения уровня психологической устойчивости юных футболистов применяется множество различных специальных упражнений и методических приемов, которые тесно связаны с выполнением тех или иных технических приемов. Известно, что самым лучшим методом подготовки к выступлению на соревновании является само участие в соревнованиях.

В психологической подготовке спортсменов применяются следующие методы:

- словесные воздействия: разъяснение, рассказ, беседа, убеждение, педагогическое внушение, одобрение, критика, осуждение;
- выполнение посильных задач для достижения результата;
- постепенное усложнение задач для достижения результата;
- введение ситуаций, требующих преодоления трудностей: волнения, страха, неприятных ощущений;

- применение установок перед соревнованиями, исходя из их уровня и подготовленности спортсмена;
- смешанное воздействие: поощрение, порицание.

Задачи психологической подготовки:

- формирование значимых морально-волевых качеств;
- совершенствование свойств внимания;
- создание психологических предпосылок для ускорения процесса овладения техникой игры в избранном упражнении;
- развитие координационных способностей;
- овладение умением сосредотачиваться и мобилизоваться во время выполнения упражнений и других видов деятельности;
- овладение умением управлять своими чувствами, эмоциями, действиями, поведением;
- овладение умением регулировать психическое состояние во время игры;
- развитие способностей к самоанализу, самокритичности, требовательности к себе;
- овладение умением противостоять неблагоприятным воздействиям внутренних и внешних факторов;
- создание уверенности в своих силах;

- формирование готовности к выступлениям на соревнованиях;
- воспитание стремления целеустремленно бороться за победу.

Саморегуляция – это процесс произвольного изменения собственного психологического состояния, направленный на улучшение работоспособности и эффективности деятельности в ситуации данного момента.

Особые (и немалые) трудности в психологической подготовке возникают у тренеров детских и юношеских команд: ведь психика детей (да и юношей) еще недостаточно устойчива, порою очень ранима [5, с. 132].

Состояние повышенного возбуждения у футболистов может вызвать и сам тренер, если, давая установку на игру (в день матча), будет излишне требовательно говорить о задаче команды «выиграть во что бы то ни стало». Еще хуже, если это настоятельное требование высказать «досрочно» и в такой форме, которая не допускает даже попытки оспорить или просто возразить: «Выиграть, выиграть, и только выиграть!» В результате такой «перенакачки» в сознании игроков возникнет изолированный очаг возбуждения, который может вначале затормозить, а затем и подавить все остальные начала. Для ребят и так ясно: соревноваться они выходят для того, чтобы побеждать. И чересчур часто напоминать им об этом нет нужды [3, с. 140].

Лисенчук Г., Перепелица П., Хоменко А. [7, с. 24] констатируют, после знакомства с работой футбольной Академии амстердамского «Аякса», что работа Академии по подготовке спортивного резерва проходит под девизом «Играть важнее, чем побеждать!». Следовательно, для юных воспитанников на первом плане должно быть обучение игре в футбол, получения удовольствия от процесса, формирование уверенности в своих силах, а не победы в матчах и турнирах, проводимых в период обучения. Основной акцент при такой направленности делается на обучение технике и «футбольной» уверенности при работе с мячом. Автор особо подчеркивает, что большое внимание уделяется направленному формированию психологической подготовки детей.

Как мы видим европейский подход в психологической подготовке юных футболистов на этапе начальной подготовки состоит в том, чтобы максимально уменьшить значимость победы в соревновательной деятельности. Метод строится на том, чтобы юные футболисты

получали удовольствие от процесса игры в футбол, а не от конечного результата, после финального свистка. Так как в детских командах преждевременная радость при временном успехе завершается слезами проигравших по окончании матча. Такие стрессовые эмоциональные нагрузки вряд ли нужны юным футболистам. Отрицательно сказывается на качестве психологической подготовки пассивная оборона (числом, но не умением) после временного успеха: у обороняющихся падают волевые качества, а в самый нужный момент их у игроков не оказывается.

Чтобы не произошло эмоционального выгорания следует об игре думать в дни до нее. Представлять как футболист должен действовать в той или иной ситуации, каким образом нужно совершить прием мяча для дальнейшего улучшения позиции путем передачи или скоростного ведения. А в день игры – отвлекаться от футбола (чтобы сохранить свежесть психики): читать книги, журналы, газеты, играть в шахматы и шашки, совершать прогулки и беседовать с товарищами на отвлеченные темы [6, с. 218].

Перевозбуждение может быть и общим, если тренер представит соперника слишком грозным. Характеризуя соперника действительно сильного, надо детальнее всего остановиться на его слабостях и меньше говорить о достоинствах. И наоборот, слабого представить более сильным, чем он на самом деле, чтобы не вызвать у футболистов излишнего возбуждения, боязни или во втором случае полного успокоения и самоуверенности, снижающих предигровой тонус и ослабляющих старательность подготовки к матчу. Как излишняя осторожность, так и чрезмерная уверенность в успехе нежелательны: пагубно отражаясь на тактике игры, они придают действиям игроков торопливость или инертность. Подвести всех ребят к оптимальному предстартовому состоянию, к общему знаменателю помогает разминка перед игрой. Чрезмерно возбудимые юные футболисты должны выполнять гимнастические упражнения в замедленном темпе, апатичные – в более быстром [2, с. 40].

Еще до начала игры можно эффективно для команды воздействовать на соперников. Так, дружное и громкое (на едином вздохе) приветствие соперников демонстрирует единство команды, ее дружный, высокий настрой на игру. Надо дружно приветствовать и зрителей (до некоторой степени это еще до игры помогает

завоевать их симпатии), после чего разбежаться по полю и сделать несколько демонстративных (в меру, конечно) ускорений, еще разок показывая соперникам уверенность и готовность к борьбе на любом уровне [4, с. 36].

Начать игру надо в темпе и постараться быстро захватить инициативу. Хорошо, если с первой попытки удастся заранее подготовленная эффективная стандартная комбинация, она вызовет в стане соперника настороженность. Уже с начала игры желательно продемонстрировать смелость, решительность и бескомпромиссность в единоборствах. Дружное начало наверняка задаст высокий эмоциональный фон всей игре. А если на первых же минутах соперничества удастся и материальный перевес получить (забить гол), то можно не только вызвать в рядах соперников некоторую растерянность, а и сломать их игру, нарушить тактические планы.

Соперник, плохо размявшийся перед матчем, не готов сразу предложить высокий темп. Тем самым он уступает инициативу, оказывается в роли обороняющегося. Перехватить инициативу всегда труднее, чем овладеть ею. У усталого игрока – усталая психика; нарушаются реакция, восприятие, внимание и т. д. Игрок, сохранивший физическую и психическую свежесть, всегда будет иметь преимущество в конце матча [3, с. 110].

У волевой команды с хорошей психологической подготовкой такая реакция соперника на неудачу вызовет лишь, прилив спортивной злости. Она удвоит, утроит усилия ради того, чтобы выйти из смешного положения. И кто знает, как закончится матч.

В процессе игры тренеру не следует выдавать игрокам свое психологическое состояние (оно может выразиться в заметных для футболистов возбужденных движениях; в чрезмерно активном руководстве игрой): волнение наставника тут же передается ученикам. Неверно действуют тренеры, стремясь подсказать футболисту верный ход в момент, когда тот уже сам выбрал средство решения конкретной ситуационной тактической задачи: сигнал тренера вызывает у игрока растерянность, ставит перед необходимостью быстро выбирать уже из двух возможных решений одно. Игрок теряет время, теряется и во многих случаях ошибается. Учитывать надо не в процессе игры, а на тренировках. Лишать игрока инициативы – значит воспитывать из него «автомата». Наоборот, в детском и юношеском возрасте всячески поощрять

инициативу футболистов, если ее проявление идет на пользу команде. Инициатива – сестра творчества, а творчество игрока в процессе матча, направленное на оригинальное решение обусловленных матчем тактических задач, – признак способностей, даже таланта футболиста, поистине бесценный дар.

Петухов А.В. [1, с. 130] отмечает, что в большинстве случаев тренер сам должен решать все те практические вопросы, которые принято относить к сфере психологии. При этом решать их лучше, чем это сделал бы психолог. Но, выступая в роли практического психолога, тренер часто даже не знает об этом. Он делает свое дело независимо от того, что говорят и пишут о спорте психологи. Но опыт «отличных решений» добывается тренером дорогой ценой, фактически каждый тренер учится психологии на своих собственных ошибках.

Подводя итоги исследования можно отметить, что в исследованиях формирования психологической подготовки юных футболистов слабо отражено в программах подготовки юных футболистов.

Анализируя средства и методы психологической подготовки юных футболистов установлено, что в настоящее время в тренировочном процессе наряду со стандартными упражнениями практически не используются средства развития психологической подготовки.

Также следует отметить, что в научно-методической литературе нет тренировочных средств для формирования психологической устойчивости на начальном этапе подготовке юных футболистов. В связи с тем, отсутствует и система планирования психологических средств для начинающих футболистов, в основе которой лежало бы соотношение теоретических и практических учебно-тренировочных занятий в годичном цикле подготовки.

Из анализа литературы становится очевидным, что решение данной проблемы во многом зависит от эффективности внедрения средств и методов психологической подготовки в тренировочный процесс.

Заключение

Психологическая подготовка юных футболистов начинается с изучения личностей, как уникальных носителей иерархии мотивов, выражающихся через идеалы и убеждения. Без этого останутся только психомоторные процессы, которыми характеризуются... роботы ближайшего будущего. Все свойства психики возможно развивать и совершенствовать,

получая огромный потенциал роста общих и специализированных качеств личности. Психологические возможности подготовки юных футболистов нуждаются в системном подходе.

Литература

1. Петухов А.В. О направленном формировании индивидуальной тактической подготовки футболистов 8-10 лет // Тез.докл. X Всесоюз. науч.-практич. Конфер «Программно-методические основы подготовки спортивных резервов». – М., 1985. – С. 130-131., Индивидуализация тактической подготовки с учетом манеры ведения игры юных футболистов // Тез.докл. XI Всесоюз. науч.-практич. конфер. психологов спорта. (Стайки, 26-28 сент.; 1990 г.) – Минск, 1990. – Ч. II. – С. 42-44.
2. Блюдик В.С. Новое в тренировке юных футболистов // Теория и практика физической культуры. – 1995. – №8. – С.40-41.
3. Бабушкин Г.Д. Психологическая совместимость и срабатываемость в спортивной деятельности. Омск.: СПбГАФК. 2001. 110 с.
4. Денисенко Д.Ю., Фаттахов Р.В., Денисенко Ю.П., Гераськин А.А., Андрущишин И.Ф. Организационно-методические особенности развития тактических действий юных футболистов // Аспекты технической подготовки спортсменов. – 2018. С 32-39.
5. Костюнин Л. И., Чайкин А. С. Формирование творческого мышления юных футболистов как условие повышения эффективности тренировочного процесса // Поволжский педагогический поиск (Научный журнал). – 2018. No3. С.129-134.
6. Фаттахов Р.В. Обучение юных футболистов умениям и навыкам выполнения групповых тактических действий / Р.В. Фаттахов / Актуальные проблемы физической культуры и спорта: материалы Международной научно-практической конференции / под ред. Г.Л. Драндова. – Чебоксары: Чуваш.гос.пед.ун-т, 2010. – С.217-219.
7. Лисенчук Г., Перепелица П., Хоменко А. Совершенствование командных и групповых взаимодействий у юных футболистов // Теория и методика физического воспитания и спорта / Национальный университет физического воспитания и спорта Украины, 2014. – С. 23-26.

ZVEREVA Svetlana Nikolaevna

Associate Professor of the Department of Physical Education and Sports,
Candidate of Pedagogical Sciences, Associate Professor,
Sevastopol State University, Russia, Sevastopol

ZASUHA Sergey Sergeevich

Master's student, Sevastopol State University, Russia, Sevastopol

FEATURES OF PSYCHOLOGICAL TRAINING OF YOUNG FOOTBALL PLAYERS

Abstract. Having analyzed the scientific and methodological literature on the topic: "Features of psychological training of young football players" by domestic authors, came to the conclusion that all authors agree that psychological training at the initial stages of the formation of football skills has one of the most important roles for improving the level of preparedness of football players at an older age. But there is a big difference between the tasks and methods of psychological training of young football players at the stages of initial training. In this article, work is carried out to find uniquely important methods of psychological preparation of young football players in competitive activities.

Keywords: football, psychological training of football players, competitive activity, psychological stability, psychology.

ОСАУЛЕНКО Анатолий Владимирович
магистрант, Севастопольский государственный университет,
Россия, г. Севастополь

Научный руководитель – кандидат биологических наук, доцент Собянина Галина Николаевна

СОВЕРШЕНСТВОВАНИЕ БАЗОВОЙ ФИЗИЧЕСКОЙ ПОДГОТОВКИ КУРСАНТОВ ВЫСШИХ УЧЕБНЫХ ЗАВЕДЕНИЙ МИНИСТЕРСТВА ОБОРОНЫ РОССИЙСКОЙ ФЕДЕРАЦИИ

Аннотация. В статье обоснована эффективность внедрения в педагогический процесс высшего военного учебного заведения модульно-интегративной модели физической подготовки, обеспечивающей развитие двигательных способностей узкопрофильной направленности и повышение уровня физической подготовленности обучающихся.

Ключевые слова: базовая физическая подготовка курсантов, основные двигательные качества, военно-прикладные навыки.

Современная роль Российской Федерации на мировой экономической и геополитической арене, статус одной из наиболее сильных, развивающихся, крупных и наиболее активных геополитических и военных государств обуславливает необходимость наличие конкурентоспособных, высококвалифицированных и боеспособных Вооруженных сил. Необходимо обозначить, что существующая система физической подготовки будущих офицеров для армии и флота России в высших учебных заведениях Министерства обороны Российской Федерации (МО РФ) далека от совершенства.

Анализ и оценка наставления по физической подготовке в Вооруженных силах Российской Федерации, учебных программ и научных трудов по дисциплине «Физическая подготовка» показывает, что достижение высоких спортивных показателей, развитие требуемых военно-прикладных навыков и двигательных качеств, приобретение умений необходимых для соответствия военнослужащих современным стандартам передовых армий мира в значительной степени определяется выбранной моделью физической подготовки военнослужащих.

В условиях сложной учебной программы в соответствии с выбранной специальностью обучения и нехватки времени процесс подготовки обучающихся должен быть ориентирован на профессиональную подготовленность слушателей и курсантов. Из этого следует, что одним из основополагающих критериев

подготовки специалиста является целенаправленный образовательный процесс по приобретению будущими офицерами навыков и умений, связанных с предстоящей служебной деятельностью.

В соответствии с требованиями руководящих документов по учебной дисциплине «Физическая подготовка» учреждений высшего военного образования МО РФ в целях оценки эффективности подготовки курсантов, контроля за работой преподавателей, а также статистической оценки физической подготовленности курсантов предусмотрены систематические контрольные и итоговые проверки физической подготовленности военнослужащих в течение всего периода обучения. Однако, как показывает практика проведения государственной итоговой аттестации курсантов по рассматриваемой дисциплине существует не малое число курсантов, имеющих слабые показатели основных двигательных качеств и испытывающих затруднения в выполнении типовых упражнений, используемых для оценки физической подготовленности [1]. В этой связи, ряд авторов, исследовавших вопрос двигательной активности курсантов военных училищ, указывают на необходимость научно-методических разработок по расширению форм, методов и средств базовой физической подготовки, обучающихся.

В соответствии с имеющейся проблемой происходит активный поиск решений, обеспечивающих реализацию двигательного

потенциала каждого конкретного военнослужащего. В этой связи важное значение приобретает система модульного, интегративного и деятельностного подходов в обучении курсантов, позволяющая рассматривать базовую физическую подготовку как комплекс мероприятий, способствующих выбору форм, средств и методов обучения в соответствии с уровнем развития индивидуальных физических характеристик обучающегося. Необходимо добавить также, что детально целостный процесс формирования спортивно-физического потенциала курсантов в образовательной и военно-профессиональной деятельности в изменившейся военно-профессиональной сфере специально не исследовался.

Первичной задачей тренировки военнослужащих является повышение уровня физического состояния до безопасных величин, гарантирующих крепкое здоровье и развитие необходимых сил и навыков требуемых для решения служебных задач в различных условиях обстановки. Важнейшей целью тренировки для курсантов является профилактика сердечно-сосудистых заболеваний, являющихся основной причиной нетрудоспособности в современном обществе.

Многочисленные исследования ученых показывают, что, несмотря на умственную перегрузку, и тяжелый учебный график у обучающихся организаций высшего образования МО РФ имеет до 8–10 еженедельных свободных часов, которые можно использовать для занятий физической культурой и спортом во внеурочное время с целью повышения уровня физической подготовленности. Однако, часто из-за отсутствия сбалансированно спланированного двигательного режима дня, эти часы используются недостаточно эффективно. Отметим, что малоподвижный образ жизни военнослужащих постепенно заглушает потребность двигаться и испытывать на себе определенное физическое воздействие, и, наоборот, систематические занятия физической культурой и спортом способствует формированию спортивной дисциплины, возросшей потребности в физической активности.

Опыт и практика передовых военных государств показывает, что резервы повышения двигательной активности имеются в её урочной и внеурочной формах, и прежде всего в самостоятельной физической подготовке курсантов. Тем более, что в настоящее время четко прослеживается тенденция к организации дополнительных занятий физическими упражнениями и видами спорта у курсантов из-за

резкого снижения уровня физической подготовленности и состояния здоровья. Специалисты считают, что систематические домашние задания по физической подготовке, организация индивидуальных и групповых занятий физическими упражнениями и видами спорта являются не дополнительной нагрузкой, а психологической разгрузкой курсантов, сменой вида деятельности, переключением их с умственной работы на физическую. Они способствуют снижению накопленной усталости, напряжения, повышению жизненного тонуса и работоспособности. В связи с тем, что интересы современной армии и флота требуют постоянного повышения работоспособности и производительности труда на в процессе учебно-боевой деятельности, очевидно, физкультурно-оздоровительная двигательная активность курсантов будет эффективнее при условии профилирования средств физической подготовки с учетом особенностей и будущей профессиональной деятельности.

Повышение уровня физической подготовки и качества учебного процесса у курсантов в большой степени зависит от формы организации занятий физическими упражнениями. Чем лучше организация, тем выше плотность и эффективность процесса обучения. Важно привить курсантам умение организовать работу самостоятельно, научиться определяя нагрузку по силам и подготовленности; выполнять такие упражнения, которые разносторонне воздействуют навесь организм, укрепляя не только мышцы, но и развивая внутренние органы.

Исследования в области медицины и физической культуры выявили 3 основные потребности человека:

- 1) в рациональном питании;
- 2) в систематическом здоровом сне и отдыхе;
- 3) в двигательной активности

Общеизвестно, что уменьшение объёма двигательной активности приводит к нарушениям работы важнейших систем организм: сердечно-сосудистой, дыхательной системы, а также к снижению окислительно-восстановительной реакции и метаболизма.

При выборе физических упражнений для самостоятельных занятий с курсантами мы руководствуемся следующими соображениями:

- 1) предлагаемые упражнения должны обладать закаливающим и оздоровляющим эффектом для организма военнослужащих;

2) способ их выполнения должен быть доступным в любых условиях обстановки (индивидуальным, с партнером, в игровой форме);

3) они должны быть доступными (и легко дозируемыми);

4) служить развитию основных физических качеств, военно-прикладных навыков и аэробных возможностей.

Занятия целесообразно разбить на мезоциклы состоящие из микроциклов, направленных на развитие определенного двигательного качества.

Существует несколько форм самостоятельных занятий. К ним относятся: утренняя физическая зарядка, занятия в часы самостоятельной подготовки, секционные занятия, спортивно-массовая работа,

Прежде чем рассматривать различные средства физического воспитания, используемые в самостоятельных, индивидуальных и групповых занятиях, ознакомимся с определениями, характеризующими основные физические качества: быстроту, силу, выносливость, гибкость, ловкость. Физическими качествами принято называть отдельные стороны двигательных возможностей человека.

Быстрота – способность человека к выполнению двигательных упражнений за кратчайший промежуток времени.

Сила – это способность преодоление внешнего сопротивления за счет собственных мышечных усилий.

Выносливость – это способность человека выполнять длительно упражнения без снижения скорости, силы.

Ловкость – способность овладения двигательным действием за кратчайший промежуток времени.

Гибкость – это способность выполнять упражнения с максимальной амплитудой в суставах.

Общая физическая подготовка является важнейшим средством обеспечения всесторонней физической подготовленности к высокопроизводительному труду.

Задача самостоятельно занимающегося состоит в том, чтобы в течение недели набрать необходимое количество упражнений или километража. Недельный двигательный режим следует рассматривать как минимальный в самоподготовке занимающихся. Эффект нагрузки будет прямо пропорционален (при прочих равных условиях) её объёму и интенсивности. С возрастом и подготовленностью объём нагрузки должен увеличиваться, а интенсивность снижаться. Важно, чтобы

упражнения в комплексе были подобраны на различные мышечные группы. Первое должно обязательно воздействовать на мышцы ног с целью подготовки сердечно-сосудистой и дыхательной систем организма к напряженной физической работе.

Таким настроем может быть оздоровительный бег. Исходя из требований недельного двигательного режима, комплекс может быть построен по такому принципу:

1. Упражнения для рук и плечевого пояса – подтягивание на перекладине в висе и сгибания – разгибания рук из положения лежа.

2. Упражнения для брюшного пресса и спины – поднимание прямых ног из положения, лежа на спине, или поднимание туловища из положения лежа на спине, руки за головой, а также наклоны туловища вперед с прямыми ногами.

3. Упражнения для ног – приседания, прыжки со скакалкой и без неё. В самостоятельных занятиях в зависимости от состояния здоровья, степени тренированности можно выполнять от одного до трех «кругов», ориентируясь на безусловное выполнение еженедельной нормы. Водные процедуры исключительно благотворно воздействуют на организм человека, особенно плавание, которое порой оказывает действие лучше лекарств. Как известно, вода обладает высокой теплопроводностью, и пребывание в ней отлично тренирует механизмы, регулирующие теплоотдачу организма. Систематические занятия плаванием развивают ряд ценных физических качеств: выносливость, силу, быстроту, хорошую координацию движений. Особенно укрепляются мышцы верхнего пояса, так как они стабилизируют тело при плавании, помогают сохранять его горизонтальное положение на воде. А это развивает «мышечный корсет», который предупреждает различные искривления позвоночника, особенно в молодом возрасте. Именно поэтому плавание является еще и лечебным средством, ликвидирующим такие нарушения в осанке, как сутулость, сколиоз, кифоз. Занятия плаванием предупреждают развитие плоскостопия, так как работа ног в быстром темпе, постоянное преодоление сопротивления воды отлично тренируют мышцы и связки голеностопного сустава. При плавании нужно стремиться к продолжительному выдоху. Он, как правило, должен быть в три раза длиннее вдоха. Занятия плаванием наиболее эффективно тренируют правильный ритм дыхания. В системе физической подготовки спортивные игры получили широкое распространение. Они

культивируется в различных типах учебных заведений. К числу наиболее популярных в стране спортивных игр относятся: футбол и мини – футбол, баскетбол, волейбол, хоккей, настольный теннис. Спортивные игры являются прекрасным средством активного отдыха после напряженного учебного дня [2].

Занятия ими положительно влияют на центральную нервную систему, зрительный, вестибулярный, мышечный и другие анализаторы. У спортсменов увеличивается объёмное и глубинное зрение, что благотворно влияет на профессиональное мастерство и помогает в повседневной жизни. В оздоровительных целях большую пользу приносят занятия спортивными играми на свежем воздухе. Они способствуют укреплению опорно-двигательного аппарата, улучшают обмен веществ, работу всех органов и систем организма. Самостоятельные занятия по физической подготовке должны проводиться, прежде всего с целью снятия у курсантов умственного утомления. Вот почему мощным резервом увеличения двигательного режима курсантов могут и должны стать систематические самостоятельные занятия по физической подготовке, тесно связанные с учебной и внеучебной работой по физической подготовке. При этом первоначально необходимо решить две основные задачи. Во-первых, определить условия, при которых самостоятельные занятия дают положительный результат. Во-вторых, разработать и обосновать содержание, пути внедрения и порядок контроля. Многолетняя работа в этом направлении позволяет нам утверждать, что наибольший эффект и их

реализации возможен лишь при условии соблюдения ряда требований:

- 1) обязательной взаимосвязи с конкретным материалом учебной программы и с программой предстоящих массовых спортивных соревнований;
- 2) наличия четко поставленной цели и владения занимающих правильной методикой выполнения упражнений;
- 3) постоянного и систематического контроля со стороны преподавателя и занимающегося;
- 4) эмоционального настроения, выполняющего самостоятельные занятия и содержательности комплекса [3].

Конечная задача самостоятельных занятий – повышение уровня здоровья каждого курсанта.

Конечная цель научного поиска в области физической подготовки курсантов – дать каждому курсанту оптимальную, соответствующую его склонностям и возможностям модель совершенствования.

Литература

1. Наставление по физической подготовке в Вооруженных силах Российской Федерации с изменениями от 31.07.2013 года (НФП-2009 с изменениями). – СПб : ВИФК, 2013. – 199с.
2. Жуков М.Н. Подвижные игры : учеб. Для студентов пед. Вузов / М.Н. Жуков. – М.: Академия, 2012. – 159 с.
3. Озолин Н.Г. Настольная книга тренера: Наука побеждать [Текст] Н.Г. Озолин. – М.: АСТ; Астрель, 2004. – 864 с.

OSAULENKO Anatoly Vladimirovich

Master's student, Sevastopol State University, Russia, Sevastopol

Scientific supervisor – PhD in Biological Sciences, Associate Professor Sobyagina Galina Nikolaevna

IMPROVEMENT OF BASIC PHYSICAL TRAINING OF CADETS OF HIGHER EDUCATIONAL INSTITUTIONS OF THE MINISTRY OF DEFENSE OF THE RUSSIAN FEDERATION

Abstract. *The article substantiates the effectiveness of the introduction of a modular integrative model of physical training into the pedagogical process of a higher military educational institution, which ensures the development of motor abilities of a narrow-profile orientation and an increase in the level of physical fitness of students.*

Keywords: *basic physical training of cadets, basic motor qualities, military-applied skills.*

САТТАРОВ Ален Азатович

курсант, Военный университет Министерства обороны Российской Федерации,
Россия, г. Москва

ЛЯМЗИН Евгений Николаевич

научный руководитель, старший преподаватель кафедры «Физическая подготовка и спорт»,
Военный университет Министерства обороны Российской Федерации,
Россия, г. Москва

ОТНОШЕНИЕ СОВРЕМЕННОЙ МОЛОДЁЖИ К СПОРТУ

***Аннотация.** Данная статья раскрывает особенности отношение современной молодёжи к физической подготовке. Как негативно сказывается такое отношение их на состояние здоровья, и всего следующего года в целом. Как изменяется их состояние физической подготовки, и какие проблемы у них возникают на подготовительных этапах становления в спорте.*

***Ключевые слова:** молодёжь, физическая активность, спорт, здоровье, пассивный образ жизни.*

Общество не стоит на месте, ежегодно появляются новейшие технологии, который облегчают жизнь каждому человеку. Именно благодаря таким разработкам человек с каждым разом затрагивает все меньше и меньше сил на выполнение элементарных функций. Новые технологии позволяют нам не заниматься лишними физическими нагрузками и не напрягаться по пустякам. А действительно все ли так, как звучит на самом деле? Конечно же нет.

Новейшие технологии, которые внедряются в нашу жизнь, отнимают у нас возможность хоть как-то стимулировать наши мышцы, дабы они не атрофировались.

К тому же значительный «вклад» в дезорганизацию организма вносят мобильные устройства, которые отвлекают и погружают в себя всю молодёжь. С каждым годом уровень физической подготовленности заметно падает, ибо современная молодёжь даже не знает, что такое физическая нагрузка. Они проводят большую часть своего времени за компьютером, а затем и за телефоном.

К тому же, сложившаяся обстановка в мире даёт прекрасно понять, что молодому поколению придётся обучаться за компьютерами. Сидячий образ жизни никак не стимулирует организм, что могло бы благоприятно сказаться на организме человека. А все наоборот, в зависимости от времени проведённого за компьютером у человека могут развиваться хронические болезни, постоянные болезненные ощущения в спине, да и не только.

Если рассматривать дальнейшие перспективы продолжения генетического рода, тогда можно с уверенностью сказать, что он существенно упадёт. Уменьшение физических нагрузок, и дальнейшая приспособленность к сидячем образу жизни, может негативно сказаться на новорождённое поколение. Такое поколение будет физически слабым, что не может не настораживать. Все это ведёт к дезорганизации организма в целом и производит откат на долгие годы назад.

Несмотря на это, остаются те люди, которые продолжают совершенствовать свои физические навыки и способности, а также продвигать это движение среди молодёжи.

Но существуют и свои трудности, ведь в их голову заложено, что спорт не важен в жизни, и им достаточно просто присутствовать на занятии для получения оценки. Слабый контроль и безответственность руководителей занятий может повлечь за собой не минуемые последствия, которые в дальнейшем могут привести к неминуемым последствиям.

Именно поэтому власти государства стараются предпринимать меры, дабы не погубить дальнейшее поколение.

Проводятся множество спортивных мероприятий, которые могут стать интересны молодёжи, и которые могут заинтересовать подростков и детей, для дальнейшего продвижения в сфере физических тренировок, и становления на путь профессионального спортсмена.

Литература

1. <https://studsportclubs.ru/otnoshenie-molodezhi-k-sportu/>
2. <https://journalpro.ru/articles/quot-otnoshenie-sovremennoy-molodezhi-k-zanyatiyu-fizicheskoy-kultury-quot/>
3. http://nasha-molodezh.ru/society/otnoshenie_molodezhi_k_sportu.html

SATTAROV Alain Azatovich

cadet,

Military University of the Ministry of Defense of the Russian Federation,
Russia, Moscow

LYAMZIN Evgeny Nikolaevich

scientific supervisor, senior lecturer of the department "Physical training and Sports",
Military University of the Ministry of Defense of the Russian Federation,
Russia, Moscow

THE ATTITUDE OF MODERN YOUTH TO SPORTS

Abstract. *This article reveals the peculiarities of the attitude of modern youth to physical fitness. How negatively does this attitude affect their health, and the whole of the next year as a whole. How their state of physical fitness changes, and what problems they have at the preparatory stages of becoming in sports.*

Keywords: *youth, physical activity, sports, health, passive lifestyle.*

Актуальные исследования

Международный научный журнал

2022 • № 4 (83)

ISSN 2713-1513

Подготовка оригинал-макета: Орлова М.Г.

Подготовка обложки: Ткачева Е.П.

Учредитель и издатель: ООО «Агентство перспективных научных исследований»

Адрес редакции: 308023, г. Белгород, пр-кт Богдана Хмельницкого, 135

Email: info@apni.ru

Сайт: <https://apni.ru/>

Отпечатано в ООО «ЭПИЦЕНТР».

Номер подписан в печать 31.01.2022г. Формат 60×90/8. Тираж 500 экз. Цена свободная.

308010, г. Белгород, пр-т Б. Хмельницкого, 135, офис 1